

АРХИТЕКТУРНЫЙ ПЕТЕРБУРГ

№1 (67) 2023

Декабрь
Издается с октября 2010 года
www.archpeter.ru

«АРХИТЕКТОН» ММХХIII

В Центральном выставочном зале «Манеж» состоялось самое значимое в архитектурной жизни Петербурга в уходящем году событие – архитектурный фестиваль «Архитектон». Традиционная профессиональная премия в этот раз вышла на новый уровень и стала ярким мероприятием городского масштаба.



Стр. 10



ПЕТЕРБУРЖЦЫ – ЛАУРЕАТЫ ФЕСТИВАЛЯ «ЗОДЧЕСТВО»

В Москве прошел XXXI Международный фестиваль «Зодчество-2023». Профессиональные награды за наиболее значимые проекты и постройки получили петербургские архитектурные мастерские, авторские коллективы, студенты и юные архитекторы. Представляем наших земляков – победителей и лауреатов «Зодчества-2023».

Стр. 6

ВЫПУСК – 2023

В петербургских университетах прошли итоговые экзамены и защиты выпускных квалификационных работ по архитектуре – дипломных проектов бакалавров и магистров. Традиционный обзор работ выпускников профильных вузов Санкт-Петербурга 2023 года и составы государственных аттестационных комиссий.

Стр. 18

ПРОБЛЕМЫ И ПЛАНЫ АКАДЕМИЧЕСКОГО СООБЩЕСТВА

Отчет о торжественном собрании Северо-Западного территориального отделения Российской Академии архитектуры и строительных наук и итоги XXVI конкурса РААСН на лучшие научные и творческие работы.

Стр. 24



КЛИНКЕРНАЯ ПЛИТКА

НОВИНКА

ФАСАД / ДЕКОР

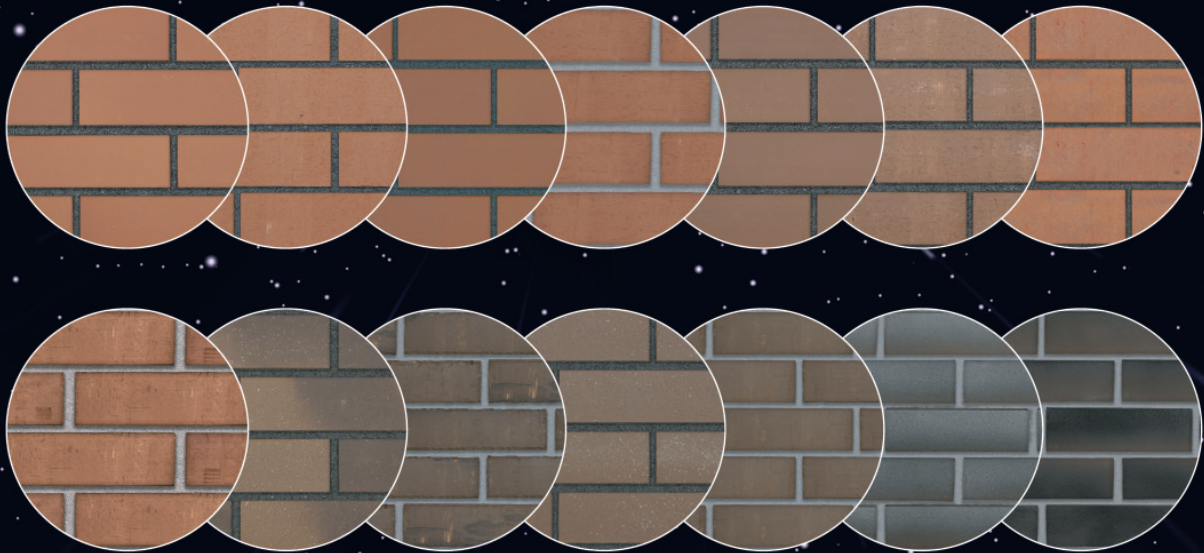

УВАЖАЕМЫЕ КОЛЛЕГИ, ДОРОГИЕ ДРУЗЬЯ!!



Прошел год. Напряженный и трудный.

Весь год в напряжении ожидания новостей.

Плохие были. Очень плохих не было. В масштабах страны, не беря личное.

Но были и хорошие.

Мы больше стали думать об общественной повестке, мне кажется мы стали дружнее и внимательнее друг к другу. И архитектура стала лучше. Может быть поэтому.

Произошли важные городские события, значимые мероприятия и, как всегда, на высоком уровне. Для Союза архитекторов, безусловно, этим событием можно назвать Архитектон, впервые перешагнувший двери Дома архитектора и ставший крупным городским мероприятием.

Я думаю, у нас есть основания смотреть вперед с оптимизмом и ждать от грядущего года радостных событий, творческих удач и незабываемых впечатлений от нахождения в культурном пространстве, имя которому «Архитектура»!

Этого я вам, дорогие коллеги, сослуживцы и соратники, искренне желаю!

И, конечно, в первую очередь крепкого здоровья и хорошего настроения!

С Новым Годом!

Владимир ГРИГОРЬЕВ,
президент Санкт-Петербургского союза архитекторов



Дорогие друзья, уважаемые коллеги!

Примите наши самые искренние поздравления с наступающим Новым годом и светлым праздником Рождества Христова!

От всей души желаем, чтобы уходящий год унёс с собой все хлопоты и заботы, тревоги и печали, оставив нам только счастье, благополучие и позитивные мысли.

Скажем ему спасибо за приобретённые мудрость и опыт и отпустим с миром.

Пусть каждый миг наступающего года будет наполнен чудесными мгновениями, блеском в глазах, улыбками и приносит в дома удачу, уют и тепло.

Пусть 2024 год будет хорошим и мирным для всех!

Желаем крепкого здоровья, любви близких и друзей, доброго творчества, побольше счастливых дней и радостного отдыха на каникулах!



ИСПОЛНИТЕЛЬНАЯ ДИРЕКЦИЯ АССОЦИАЦИИ СРО ГАИП

XVI СЪЕЗД СОЮЗА АРХИТЕКТОРОВ РОССИИ

В Москве прошел XVI Съезд Союза архитекторов России. Съезд состоялся в дни работы Международного фестиваля «Зодчество 2023».

От Санкт-Петербургского союза архитекторов на съезд были делегированы В.А. Григорьев, О.С. Романов, Н.И. Явейн, В.Э. Лявданский, М.А. Мамошин, С.В. Гайкович, В.З. Каплунов, А.М. Хмелев.

Наряду с привычной повесткой дня о текущей работе Союза, проблемах и свершениях рассматривались две актуальные темы: «Закон об архитектурной деятельности» и судьба комплекса «Суханово», с большими трудностями возвращенного Союзу архитекторов России. По первой теме делегаты съезда единогласно поддержали подготовленное руководством Союза письмо-обращение к Президенту РФ о недопустимом затягивании принятия «Закона об архитектурной деятельности». По второй теме Съезд согласился с доводами руководства Союза о невозможности поддержания «Суханово» силами Союза по финансовым соображениям вследствие фактически бедственного состояния комплекса после долгоиграющего процесса передачи его архитектурному сообществу.

Делегаты с сожалением, но практически единогласно проголосовали за отказ от исполнения этой недвижимости, имеющей статус «Объект культурного наследия» и требующей громадных вложений. Одним из неординарных пунктов повестки дня было принятие в Союз архитекторов России общественной архитектурной организации Донбасса.

КОНКУРСЫ

Развитие мемориального комплекса «Дорога жизни»

Итоги конкурса концепций развития мемориального комплекса Дороги жизни подвели в Санкт-Петербургской академии художеств имени Ильи Репина, где также была организована выставка макетов участников. Свои проекты на конкурс представили

10 архитектурных вузов России. В числе финалистов оказались творческие коллективы из СПб-ГАСУ, Петербургского Горного университета и МАРХИ. Лучшей признана работа студентов Горного университета. «Символично, что итоги конкурса мы подводим в День начала работы Дороги жизни, ее ледовой трассы. Все участники крайне ответственно подошли к продвижению общественного проекта. И теперь мы на шаг ближе к обновлению мемориального комплекса. Надеюсь, что эта работа пройдет под таким же пристальным вниманием общественников Ленинградской области, как проходил и сам конкурс. И в итоге мы получим современный, отвечающий всем требованиям эпохи мемориальный комплекс, который будет служить важнейшему делу – делу сохранения исторической памяти», – заявил на церемонии подведения итогов конкурса губернатор Ленинградской области Александр Дрозденко.

Конкурс стартовал 6 сентября 2023 года. Его участникам нужно было оформить объекты инфраструктуры, разработать освещение памятников, дизайн-код городской среды вокруг комплекса, брендинг Дороги жизни, спроектировать здание информационно-туристического центра и мемориал погибшим на Ладозском озере.

Модернизировать Дорогу жизни первыми предложили активные жители Всеволожского района, проект поддержал президент РФ Владимир Путин.

Проект памятника Шалапину

В Атриуме Комендантского дома Петропавловской крепости состоялась торжественная церемония награждения победителей открытого межрегионального архитектурного конкурса на эскизный проект памятника певцу Федору Шалапину. В конкурсе приняли участие скульпторы, архитекторы, художники и творческие коллективы из различных регионов России, в том числе из Петербурга, Москвы, Челябинска, Калининграда и Оренбурга. Экспертное жюри под руководством вице-губернатора Петербурга Николая Линченко

рассмотрело порядка 70 эскизных проектов памятника.

Победителями конкурса стали скульптор Евгений Ротанов и архитектор Иван Кожин.

Второе место члены жюри присудили Арсену Левоняну и Елизавете Силаевой.

Третье место было присуждено Константину Гарапачу.

Памятник собираются установить в Александровском парке, рядом с Музыкальным театром имени Ф.И. Шалапина. Как уточнил председатель комитета по культуре правительства Петербурга Федор Болтин, предполагается, что памятник Шалапину появится в 2026 году.

Проект памятника Андрееву

Определены победители открытого архитектурного конкурса на эскизный проект памятника музыканту Василию Андрееву. Конкурс был объявлен в августе 2023 года и продлился до середины ноября. Участниками конкурса стали архитекторы, скульпторы, художники и творческие коллективы из Петербурга, Москвы, Ленинградской, Московской и Калининградской области. Всего на конкурс поступило более 30 работ.

Первое место занял авторский дуэт Юлии Ковалевой и Ксении Кряжовой. Их проект выполнен в виде стелы и предполагает увековечивание главных достижений Василия Андреева. Второе место присудили Михаилу Пастухову. Третье место занял творческий коллектив в составе: Кирилла Козлова, Татьяны Чистовой, Екатерины Шолох, Валерии Зверевой, Александра Таратынова.

— Я был в числе тех членов жюри, кто поставил на первое место проект, в котором центральное место занимает не фигура артиста и не инструмент, а образ творца и организатора. Андреев, при том, что он был прекрасным музыкантом, ассоциируется не с балалайкой, а с прорывом русской музыки в Европу, Америку и дальше по всему цивилизованному миру. Строгая стела, предложенная победителями конкурса, наиболее достоверно отражает и образ, и вклад великого деятеля в мировую культуру и соответствует и месту расположения, и нашему

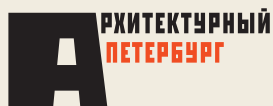

Информационно-аналитический бюллетень
«Архитектурный Петербург»
№ 1 (67) 2023

Свидетельство о регистрации СМИ:
ПИ № ТУ 78 – 00938 от 03.08.2011,
выдано Управлением Федеральной службы
по надзору в сфере связи, информационных
технологий и массовых коммуникаций
по СПб и ЛО

Учредитель:

Ассоциация архитекторов
«Архитектурный Петербург»
(190068 Санкт-Петербург,
ул. Большая Морская, 52)

Редакционная коллегия:

О.С. Романов, М.А. Мамошин,
В.Э. Лявданский, Д.А. Бойцов,
А.С. Волков, О.П. Фёдоров
Главный редактор: А.Н. Черенков

Директор:

Н.П. Никитина
Дизайн: Г.О. Вельте. Верстка: И.Г. Гурова
Фото в номере: ВК, web, архивы авторов
Контент-менеджер сайта: Надежда Иванова

Адрес для писем:

190068 Санкт-Петербург,
ул. Большая Морская, 52, офис 11

(812) 312-59-17
archpeter@archpeter.ru
www.archpeter.ru

Номер подписан в печать 28.12.2023.
Тираж 1000 экз. Заказ № 73100.
Типография ООО «КОСКО», Санкт-Петербург,
наб. Обводного кан., 118А

Редакция не несет ответственности
за содержание рекламных материалов

городу в целом, – считает почетный президент Санкт-Петербургского союза архитекторов Олег Романов.

Памятник планируется установить на Московском проспекте около Детской музыкальной школы, которая носит имя музыканта, просветителя и основателя Великолукского оркестра Василия Васильевича Андреева.

НОВЫЕ ЧЛЕНЫ МААМ В ПЕТЕРБУРГЕ

В 2023 году новыми профессорами Московского отделения Международной академии архитектуры (МААМ) стали петербуржцы Надежда Акулова, Екатерина Возняк, Александр Горшков, Аркадий Иванов, Екатерина Козырева, Сергей Лутченко, Елена Шарова.

Новые члены-корреспонденты МААМ (ротация из профессоров): Николай Смелков, Павел Соколов. Ротировался из членов-корреспондентов в академии МААМ Андрей Шаров.

ПРЕМИЯ ПРАВИТЕЛЬСТВА – ЗА СЕВКАБЕЛЬ ПОРТ

В Актовом зале Смольного вручили премии Правительства

Санкт-Петербурга в области культуры и искусства за 2022 год. Награда присуждается ежегодно за выдающиеся заслуги в деятельности, направленной на развитие петербургской культуры, за наиболее талантливые произведения литературы, искусства и архитектуры, получившие общественное признание и вносящие значительный вклад в художественную культуру России и культурное наследие города.

Премии Правительства Санкт-Петербурга «За выдающиеся заслуги в области архитектуры» (за преобразование публичного культурно-делового пространства) получил творческий коллектив «Севкабель Порты»: Сергей Аксенов, Георгий Снежкин, Илья Спиридонов, Алексей Онацко, Екатерина Ростова, И Су Ми.

М.А. МАМОШИН – ЛАУРЕАТ ПРЕМИИ «ПЕТРОПОЛЬ»

Михаил Мамошин стал лауреатом художественной премии «Петрополь» «за создание уникальной архитектурной концепции пушкинского центра «Лукоморье» в Царском Селе. Торжественная церемония прошла в музее-квартире Пушкина на Мойке, 12. Премию М.А. Мамошину вручили директор Всероссийского музея А.С. Пушкина Сергей Некрасов и инициатор создания парка «Лукоморье» Светлана Головерова.

КРАЙНИЙ СЕВЕР. БЕСКРАЙНЯЯ ЛЮБОВЬ

Перед новым годом в Доме архитектора состоялась творческая встреча с архитектором, профессором МАРХИ и полярником В. Трошиным «35 лет творческой деятельности в Арктике».

Виталий Алексеевич Трошин в 1978 году окончил Ленинградский институт живописи, скульптуры и архитектуры им. И.Е. Репина. С того момента его жизнь и работа связана с Крайним Севером. 25 лет работал главным архитектором Воркуты и заместителем главного архитектора Республики Коми по Северному региону. В настоящий момент В. Трошин является

председателем Комиссий по проблемам Арктики, Антарктики и Севера Международной академии архитектуры и Санкт-Петербургского союза архитекторов. 35-летняя проектно-строительная, научная, административная и педагогическая практика непосредственно в экстремальных условиях Арктики – от Чукотки до Шпицбергена, в том числе в Финляндии, Швеции и Норвегии, – включила в себя участие в проектировании двух десятков генеральных планов, а также разработку порядка двухсот индивидуальных объектов и комплексов. Трошин – соавтор концепций по развитию Арктических территорий федерального, регионального и муниципального уровней.

После возвращения в Петербург в 2017 году В.А. Трошин активно занимается решением задач освоения Арктики, Сибири и Дальнего Востока. В настоящий момент проектирует этнокультурный туристический комплекс «Полюс холода – резиденция Чысхаана» и реконструкцию Оймяконского аэропорта в Якутии.

АРХИТЕКТУРНАЯ ШКОЛА СПБГАСУ

Вышло в свет учебно-методическое пособие «Архитектурная школа СПбГАСУ. Архитектурное проектирование». Авторы пособия Ф.В. Перов, А.Ф. Еремеева, А.А. Кузьмина, О.Г. Кокорина, В.Ю. Мостович.

В издании рассмотрено формирование и развитие методик преподавания архитектурной школы СПбГАСУ от его основания до настоящего времени. Подчеркнута преемственность методик обучения архитектурному проектированию, указаны принципы, позволяющие обеспечить современным специалистам качественное образование.



ПАМЯТИ АРХИТЕКТОРА Е.М. РАППОПОРТА

Я знал Женю Раппопорта со студенческих лет в Академии художеств, но близко мы подружились во время моей учебы в Праге, куда он приехал с какой-то комсомольской делегацией. Я, конечно, показывал ему Прагу, которую уже неплохо знал. Прогулки мы перемежали с походами «на пивичко», любовались красивой Влтавой, наслаждались органной музыкой в разных костелах, которых в Праге множество.

Но, главное, конечно, не это. Я всегда восхищался его творчеством, охватывающим широкий круг объектов – от станций метрополитена до больших комплексов жилых домов. Когда Евгений Михайлович успешно возглавил учебную мастерскую в институте имени И.Е. Репина, наши преподавательские пути неоднократно

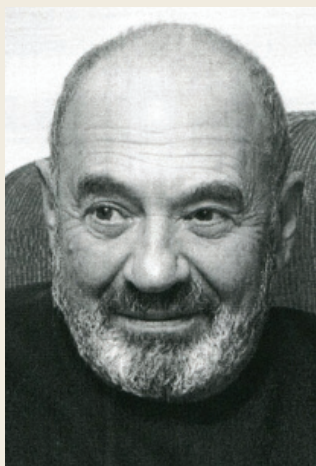

пересекались, что я очень ценил. С его уходом из жизни обидно наше архитектурное сообщество, но я уверен, что память о нем в нас будет жить всегда.

Архитектор С.П. ШМАКОВ

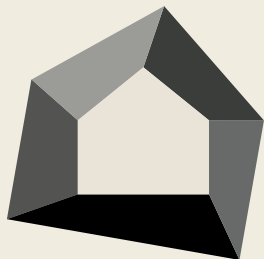

ЗОДЧЕСТВО-2023 ПЕТЕРБУРЖЦЫ – ПОБЕДИТЕЛИ ФЕСТИВАЛЯ

В Москве прошел XXXI Международный фестиваль «Зодчество-2023». В этом году свои стенды представили более 20 субъектов страны, в том числе новые регионы России.

Одновременно с Зодчеством на площадке Гостиного двора прошли VI Всероссийский архитектурный фестиваль Best Interior Festival и Международная выставка BUILD SCHOOL.

В этом году тема «Зодчества» – «Завтра», и ориентирована она на поиск и выявление современных тенденций в архитектуре и градостроительстве. На конкурсную программу было подано свыше 230 работ. Среди них – 110 проектов, 57 построек, а также 15 работ молодых архитекторов и 55 студенческих проектов.

Профессиональные награды за наиболее значимые проекты и постройки получили петербургские архитектурные мастерские, авторские коллективы, студенты и юные архитекторы. Среди лауреатов традиционно много петербуржцев. Представляем наших земляков – победителей и лауреатов Зодчества 2023.

В номинации «Локальные архитектурные объекты» золотой знак получил Санкт-Петербург в лице Комитета по градостроительству и архитектуре.

На Зодчестве-2023 блистали петербургские архитекторы Явейн и Орешкин.

По выражению АРХИ.ру, Сергей Орешкин и «А.Лен» стали прямо-таки фаворитами фестиваля. Награды, золото и серебро, получили оба проекта, поданные ими на смотр-конкурс, и еще «А.Лену» присудили золото в категории мастерских.

В разделе «Проекты» Золотые знаки получил авторский коллектив ООО «Архитектурное бюро «Студия 44»»: за проект «Жилой комплекс «GloriaX Premium Курская»» в номинации «Многоквартирные жилые здания» и за проект «Жилой комплекс на территории Мытного двора в Санкт-Петербурге» в номинации «Многофункциональные градостроительные ансамбли и комплексы».

В разделе «Постройки» Золотой знак получил авторский коллектив ООО «Архитектурное бюро «А. Лен»» за проект «Жилой комплекс «Golden City» 7,8 кварталы» в номинации «Многоквартирные жилые здания».



Жилой комплекс «GloriaX Premium Курская»
ООО «Архитектурное бюро «Студия 44»»

Жилой комплекс на территории Мытного двора в Санкт-Петербурге
ООО «Архитектурное бюро «Студия 44»»



Серебряным знаком отмечена мастерская Орешкина за проект «Жилой дом “Точка Отсчета”» в д. Жуковка Московской области.

В номинации «Объект социального и культурного назначения» серебряный знак присужден авторскому коллективу АБ «Земцов, Кондяин и партнеры» за проект «Гостиничный комплекс “Выборгская”».

В номинации «Многофункциональные градостроительные ансамбли и комплексы» дипломы Союза архитекторов России вручены авторскому коллективу ООО «Проектная Культура» за проект «Жилой комплекс “Центральный”» в туристско-рекреационном кластере “Остров фортов” г. Кронштадт»

В номинации «Открытые общественные пространства» диплом СА России получил авторский коллектив ООО «Ленгипрогор» за проект «Площадь Победы» в городе Алексеевка Белгородской области.



Жилой комплекс “Golden City”
ООО «Архитектурное бюро “А. Лен”»



Жилой дом “Точка Отсчета”
в д. Жуковка Московской обл.
Мастерская Орешкина



Гостиничный комплекс “Выборгская”
АБ «Земцов, Кондяин и партнеры»



ЖК “Центральный” (“Остров фортов”, г. Кронштадт)
ООО «Проектная Культура»



Площадь Победы (г. Алексеевка Белгородской области)
ООО «Ленгипрогор»

В рамках Build School Project серебро за лучшее решение при реконструкции и модернизации получил проект приспособления ОКН «Училище Николаевское кавалерийское» под школу на 1000 мест ООО «КАНТ». Дипломом в этой номинации удостоен проект модернизации здания для размещения объектов физической культуры и отдела дополнительного образования Второй Санкт-Петербургской гимназии проектного бюро «Конструктив».

В номинации «Лучший студенческий проект» бронзу получили Ольга Наумова из СПбГАСУ за проект детского сада на 180 мест в Кронштадте и коллектив студентов этого вуза за проект начальной школы Kaira Loora в Сенегале.

Серебряный знак в смотре-конкурсе «Творчество архитектурных вузов и колледжей» в номинации «Творчество студентов вузов России и зарубежья направления «Градостроительство» получил проект «Экореконструкция нарушенных территорий Керченского полуострова в зоне влияния Крымской АЭС» Анастасии Атамуратовой из СПбГАСУ.

Проекты авторских коллективов и студентов СПбГАСУ также награждены дипломами Союза архитекторов России. Это «Комплексное освоение территории периферийного района Санкт-Пе-



Проект приспособления ОКН «Училище Николаевское кавалерийское» под школу на 1000 мест ООО «КАНТ»

Проект модернизации здания для Второй Санкт-Петербургской гимназии
Проектное бюро «Конструктив»

тербургской агломерации на примере деревни Новосаратовка», «Стратегия постиндустриального освоения приграничных российско-норвежских территорий», «Преобразование территорий с научно-технологическим потенциалом на примере города Димитровграда», «Концепция реновации территории оружейного завода в г. Сестрорецк», «Ревитализация территории большого порта Санкт-Петербурга».

В рамках архитектурного фестиваля Best Interior Festival в номинации «Частный дом (более 250 кв. м)» диплом получил интерьер жилого дома в Сестрорецке АБ Плотникова.

В конкурсе «Лучшее печатное издание об архитектуре и архитекторах» в номинации «Лучшая книга об архитектуре и архитекторах» Золотым знаком отмечена работа «Архитектор Борис Гиршович» Благотворительного фонда поддержки культуры и



искусства «ДИКТУМ ФАКТУМ», Диплом Союза архитекторов России получила работа «Архитектурные детали фасадов Санкт-Петербурга. XVIII век» Е.Р. Возняк из СПбГАСУ.

В смотре-конкурсе «Лучший фильм об архитектуре и архитекторах» Серебряный знак в номинации «Лучший презентационный фильм об архитектуре и архитекторах» получил проект «Архитектурная мастерская Мамошина. Традиции

в искусстве архитектуры».

В разных возрастных категориях смотра-конкурса «Детское архитектурно-художественное творчество» отмечены Серебряным знаком в номинации «Лучший макет или видеofilm» проект «Эскизная разработка высотного дома» Петербургского пансиона воспитанниц МО РФ и Серебряным знаком в номинации «Лучший архитектурный проект» «Дом отшельника» ДШИ им. М.И. Глинки, г. Всеволожск.

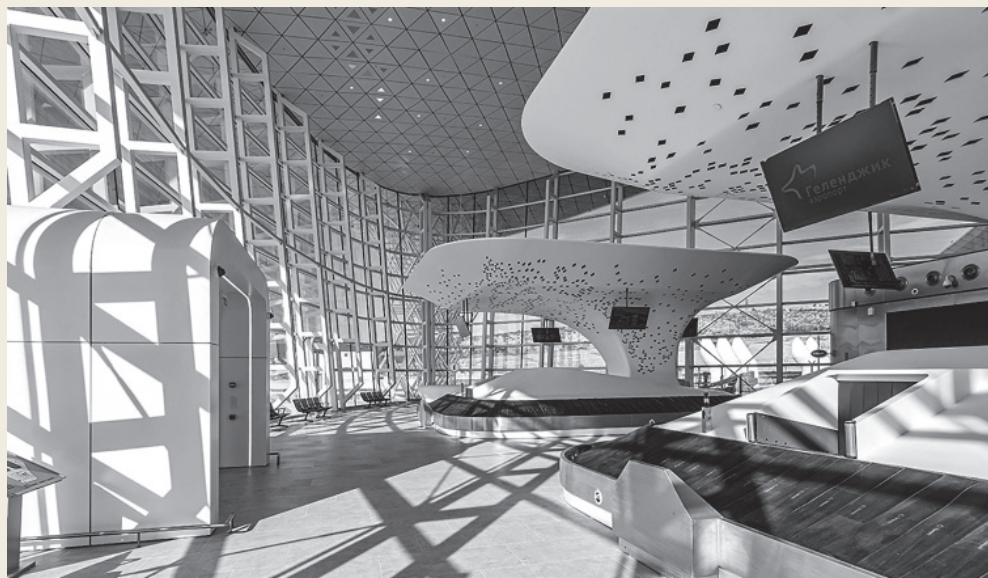

Главный приз XXXI Международного фестиваля «Зодчество-2023» – премию Гран-При «Хрустальный Дедал» – за проект «Новый аэровокзальный комплекс аэропорта Геленджик» получил авторский коллектив ООО «АЭРОПОРТ ГЕЛЕНДЖИК».



ЗОЛОТОЙ ТРЕЗИНИ 2023. ПОБЕДИТЕЛИ ИЗ ПЕТЕРБУРГА

Всемирный клуб петербуржцев на сцене Эрмитажного театра провел торжественную церемонию награждения победителей VI Международной премии «Золотой Трезини». «Золотой Трезини» единственное в мире состязание для архитекторов, дизайнеров, театральных, музейных художников и скульпторов, произведения-лауреаты которого включаются в государственный музейный фонд архитектурной графики. В 2023 году на соискание премии «Золотой Трезини» были поданы рекордные 1229 заявок из 72 стран. Победителей выбирали более 200 экспертов из 32 стран.

Победителями стали 22 проекта из 10 стран: Бельгии, Бразилии, Индии, Италии, Китая, России, США, Тайваня, Танзании и Финляндии (не считая лауреатов в специальных номинациях).

Лидерами голосования жюри в разных номинациях стали проект музейного комплекса «Центр промышленного прогресса» в Нижегородской области, интерьер станции Московского метро «Пыхтино», здание аэроклуба S7 в Московской области, «Умная школа», построенная в Новосибирске.

Победители премии были награждены статуэтками первого архитектора Петербурга Доменико Трезини и памятными дипломами.

Среди победителей премии «Золотой Трезини-2023» – петербургские проекты:

- Лучший реализованный проект временной или постоянной музейной экспозиции: «Первая позиция. Русский балет», совместный проект Центрального выставочного зала «Манеж», бюро Planet9 и РОСИЗО, реализован при поддержке Президентского фонда культурных инициатив;
- Лучший реализованный проект театральной декорации: «Жизнь и мнения Тристанга Шенди, джентльмена». Театр Ленсовета;
- Лучший реализованный проект реставрации: Реставрация объекта культурного наследия федерального значения «Катальная горка», Государственный музей-заповедник «Петергоф». Архитектурно-реставрационная мастерская «Рест»;
- Лучший реализованный проект реконструкции: VOKZAL 1853 (Россия, Санкт-Петербург). Холдинговая компания «Адамант»;
- Лучший студенческий проект здания или сооружения: Многофункциональный комплекс в структуре квартала, г. Салехард. Виктория Иванова, студентка 1 курса магистратуры Санкт-Петербургского государственного архитектурно-строительного университета;
- Лучшее произведение искусства в открытом общественном пространстве: «1921. 100 лет Кронштадтского восстания. Исход». Скульптор Павел Игнатъев. Идея – Кирилл Коробов.

СПЕЦИАЛЬНЫЕ НОМИНАЦИИ

- Медаль Genius Petropolis им. В.Т. Орловой. Ре-

конструкция Левашовского хлебозавода. Группа RBI, архитектурное бюро «Евгений Герасимов и партнеры», ABD Architects;

- Premio del Pubblico: Памятник М. И. Хилкову на территории Гатчинского двора перед входом в Музей железных дорог России. Скульптор Александр Таратынов, архитектор Михаил Корси;
- Лучший проект инновационного научно-образовательного кластера: «ИТМО Хайпарк» – комплексный научно-образовательный и инновационный центр мирового уровня на базе Университета ИТМО (Россия, Санкт-Петербург). Архитектурное бюро «Студия 44»;
- Лучший реализованный проект реставрации исторического промышленного объекта с интеграцией в новую застройку: Реставрация и приспособление под современное использование Канатного цеха с водонапорной башней завода «Красный гвоздильщик» (Россия, Санкт-Петербург). ООО «Кант», Setl Group.

В числе обладателей золотых и почетных дипломов премии из Петербурга и Ленобласти в этом году – хоккейный комплекс «СКА Арена», Музей военно-морской славы и конгрессно-выставочный центр в кластере «Остров фортов», выставки в Музее истории города и в пространстве «Севкабель-порт», работы сценографов Мариинского театра, БДТ, Театра эстрады, Театра музыкальной комедии, Молодежного театра на Фонтанке, театра «Буфф», завершённые проекты реставрации фасада особняка Румянцева, зала в Аничковом дворце, церкви в музее-заповеднике Гатчина, интерьеры обновленного Дома книги, памятники Александру Блоку, Александру Володину, реконструкция здания для филиала РАНХиГС, а также проекты студентов СПбГАСУ, Горного университета, Академии художеств и Академии Штиглица.

Полный список лауреатов: <https://www.goldtrezzini.ru/laureates2023/>.

Прием проектов на VII Международную премию «Золотой Трезини» стартует в феврале 2024 года.

По материалам goldtrezzini.ru



Фото (слева направо):

Реконструкция Левашовского хлебозавода (Санкт-Петербург);
«ИТМО Хайпарк» – комплексный научно-образовательный и инновационный центр на базе Университета ИТМО (Санкт-Петербург);
Реставрация Канатного цеха с водонапорной башней завода «Красный гвоздильщик» (Санкт-Петербург)



«АРХИТЕКТОН» ММХIII

13–17 сентября 2023 года в Центральном выставочном зале «Манеж» в Санкт-Петербурге состоялось самое значимое в архитектурной жизни Петербурга в уходящем году событие – архитектурный фестиваль «Архитектон».

ВПЕРВЫЕ В ИСТОРИИ

Организатор фестиваля – Санкт-Петербургский союз архитекторов под руководством его президента Владимира Григорьева. Кураторами выступили архитектор Георгий Снежкин и продюсер Лиза Савина при непосредственном участии архитекторов Сергея Падалко и Антона Головина.

В названии фестиваля использован термин, который придумал и ввел Казимир Малевич в 1923 году. Архитектоны – это супрематические архитектурные модели из врезающихся друг в друга геометрических фигур. Они не имели утилитарного значения и являли собой части нового «супрематического ордера», который, по мысли Малевича, должен был стать основой архитектуры будущего. Впервые в истории, которую профессиональный смотр-конкурс «Архитектон» ведет с начала XXI века, он был проведен в формате масштабного фестиваля, включающего в себя форум, премию, выставки и программы публик-арта. Форум стал местом встречи и диалога участников современ-



ных архитектурных процессов в городе – профессиональных школ и университетов, известных бюро и молодых архитекторов.

В рамках форума на протяжении всех фестивальных дней проходили дискуссии и лекции с участием архитекторов, урбанистов, архитектурных критиков, девелоперов, культурных и общественных организаций. Наряду с форумом смыслообразующим блоком фестиваля стала выставка «Архитектон». Выставка визуализировала архитектурные процессы и преем-

ственность поколений. Центром экспозиции стал коллективный «кабинет архитектора», где разместились архитектурные реликвии, артефакты и рабочие инструменты.

Важным событием фестиваля стало вручение премии «Архитектон». Этой осенью профессиональный смотр-конкурс был проведен в новом формате. Премия не только поощрила лучшие архитектурные произведения, созданные за последние четыре года, но и привлекла внимание общества и лидеров индустрии к лучшим образцам современной





архитектуры. Она продемонстрировала публике актуальный срез и объективное положение дел в профессии архитектора. К участию в конкурсе были приглашены архитекторы и архитектурные мастерские, зарегистрированные в Санкт-Петербурге и Ленинградской области, а также архитекторы и архитектурные мастерские, выполнившие проект или постройку на территории этих регионов.

В жюри смотра-конкурса вошли архитекторы Дмитрий Швидковский, Олег Шапиро, Александр Цимайло, Николай Ляшенко, Тотан Кузембаев, Юрий Григорян, Эдуард Кубенский, урбанист Петр Кудрявцев, директор по развитию городской среды «ДОМ.РФ» Антон Финогенов, преподаватель МАРШ и основатель архитектурного бюро «Рождественка» Наринэ Тютчева, искусствовед, историк архитектуры Ксения Малич и главный редактор Archi.ru Юлия Тарабарина.

В программу фестиваля была включена видеопрезентация 16 успешных архитектурных мастерских Петербурга, среди которых «А.Лен», «Студия 44», «Архитектурная мастерская Мамошина», «Интерколумниум» и другие. Презентации демонстрировались в масштабном мультиплексе – многозальном кинотеатре, который занял центральное пространство первого этажа «Манежа». Видеоформат позволил участникам свободно формулировать свое высказывание на тему современной архитектуры и не ставил жестких рамок, помимо технических.

Еще один блок фестиваля – объединенная экспозиция петербургских архитектурных школ и университетов: Санкт-Петербургского государственного архитектурно-строительного университета, Санкт-Петербургского Горного университета, Школы дизайна НИУ ВШЭ – Санкт-Петербург, ИТМО и Санкт-Петербургской академии художеств имени Ильи Репина, Санкт-Петербургской государственной художественно-промышленной академии имени А.Л. Штиглица. Каждый день выставки, кроме последнего, был посвящен одной из высших школ, что позволило им в максимально развернутом формате раскрыть свои особенности и возможности. Школа дизайна НИУ ВШЭ – Санкт-Петербург сделала открытую студию с приглашенными гостями, Академия Штиглица, Горный университет и Академия художеств представили работы студентов, а ИТМО показал свои разработки в области транспорта. Помимо экспозиционной части, кураторы школ приняли участие в практике и провели презентации на главной сцене форума. Фестиваль «Архитектон» вышел за пределы Манежа – выставка «Магистраль» в рамках главной городской публичной программы «Музейная линия» расположилась на площади у западного фасада ЦВЗ. Кураторы проекта пригласили молодых архитекторов придумать свои архитектурные объекты. Самый масштабный архитектурный объект был выполнен архитектурным бюро NTML из труб различного диаметра.



Владимир Григорьев,
президент Санкт-Петербургского
союза архитекторов

ТРАДИЦИИ. УСПЕХ. ПРОСВЕЩЕНИЕ

Это замечательно, что у нас есть традиции, причем насчитывающие многие годы. Это позволяет нам чувствовать свою сообщенность и единомыслие.

Наряду с «красной газетой» подобной традицией, пожалуй, такой же важной и интересной, является проведение фестиваля «Архитектон». Помимо повода архитекторам пообщаться и продемонстрировать свои лучшие работы, а также получить заслуженные награды и поощрения, главными задачами «Архитектона», как, впрочем, и других наших мероприятий, мы всегда ставили пропаганду архитектуры, в том числе нашей отечественной, и просвещение.

Именно поэтому новым составом президиума Правления Союза архитекторов мы поставили себе такую амбициозную, как модно говорить, но на самом деле действительно сложную и принципиально другого формата цель: сделать «Архитектон» масштабным городским мероприятием. Для этого было принято решение провести его не как обычно в стенах Дома архитектора, а задействовать одну из главных культурных площадок города – выставочный зал «Манеж». У нас получилось сделать в интересном и современном формате презентацию проектов и подготовить насыщенную событийную программу.

11 тысяч жителей города, не считая многочисленных студентов, посмотрели выставку и приняли участие в дискуссиях и мастер-классах. Мне кажется, это успех. Успех всей команды организаторов и спонсоров фестиваля. Без их слаженной работы, взаимопонимания и взаимоуважения не получилось бы.

Огромное им за это спасибо. От меня лично и, я уверен, от жителей, неравнодушных к архитектуре, тоже!



ОБЛАДАТЕЛИ ПРЕМИЙ

Премия вручалась в четырех номинациях. Также была вручена премия для молодых архитекторов до 35 лет «Архитектон» + Локус».



Гран-при фестиваля «Архитектон» получил отель «Игора. Времена года», спроектированный бюро RHIZOME. Этот отель стал лучшим и в номинации «Лучший реализованный объект общественной функции».

Лучшим проектом общественной функции признан Музейный комплекс «Центр промышленного прогресса» для города Выкса Нижегородской области архитектурного бюро «Студия 44» и мастерской «Витрувий и сыновья».

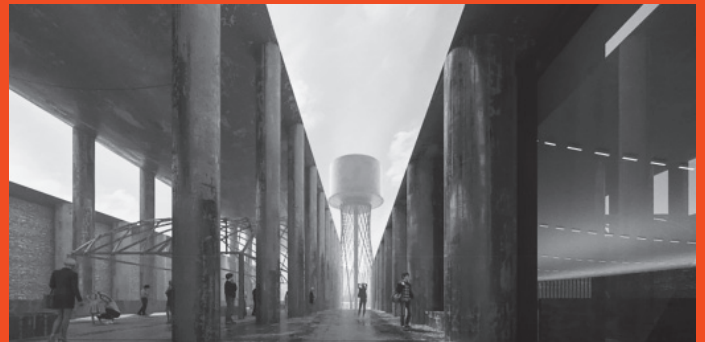

Лучшим реализованным объектом жилой функции жюри признало «Виллу Петергоф» Архитектурной мастерской «Головин&Шретер».



Лучшим проектом жилой функции назван жилой комплекс WarmStone от MAYAK ARCHITECTS.



Премии «АРХИТЕКТОН» + Локус» в номинации «Лучший дипломный проект» получил выпускник Санкт-Петербургского горного университета Андрей Кустов за работу «Проект реновации приневских территорий – «Речных ворот» Санкт-Петербурга».



Георгий Снежкин,
архитектор,
куратор фестиваля
«Архитектон» ММХХIII

Самый, пожалуй, принципиальный с точки зрения организации премии момент — жюри на этом «Архитектоне» было максимально дистанцировано от участников фестиваля. Экспертами выступали авторитетные московские зодчие, педагоги, общественные деятели, журналисты, критики.

ГОРОДУ И МИРУ

«Архитектон» изначально задумывался как профессиональная премия. Из года в год в залах Дома архитектора выставлялись планшеты, и архитекторы оценивали работу архитекторов. У истоков премии стояли наши старшие коллеги, в частности Владимир Васильевич Попов и Олег Сергеевич Романов. Со временем из исключительно петербургского «Архитектон» вырос в профессиональное событие регионального масштаба, и в последний предпандемийный год появилась номинация для проектов стран Балтии.

Однако узко цеховой характер премии привел к тому, что «Архитектон» оказался герметично замкнут в самом себе. А система оценки внутри профессионального сообщества по определению не обеспечивает абсолютной объективности оценок и характеристик применительно к своим товарищам. И, разумеется, выставка работ, которая проходит на планшетах в небольшом замкнутом пространстве Союза архитекторов, не предполагает большого потока посетителей и принцип открытости «городу и миру». Когда после окончания пандемии было решено возобновить «Архитектон», встала задача радикально обновить его, сменить формат и самой премии,



и выставки, дающей представление о работе петербургских архитекторов. Петербургский союз архитекторов инициировал обсуждение нового формата. Антон Головин, отвечающий, как вице-президент Петербургского союза, за проведение «Архитектон», предложил членам творческой организации выступить с предложениями и инициативами по изменению премии. Я оказался чуть ли не единственным, изложившим свое видение на листе бумаги. На совещании у президента Союза по подготовке к «Архитектону» меня как автора сформулированной концепции назначили куратором. Я включился в процесс подготовки, который уже вели В.А. Григорьев, О.С. Романов, Н.И.

Явейн, А.С. Головин, вскоре к команде присоединился С.В. Падалко. Концепция сформировалась достаточно четко, оставались открытыми вопросы места проведения мероприятия и, самое главное, финансирования.

Дело пошло более активно, когда мы пригласили в команду в качестве сокуратора Лизу Савину, которая успешно провела ряд мероприятий высокого уровня. До ее прихода «Архитектоном» занимались только архитекторы, и была угроза, что премия не выйдет за рамки цеха. Это было правильное решение, потому что Лиза увидела концепцию с нового «фокуса» и помогла преобразовать ее с учетом «внешнего» взгляда.

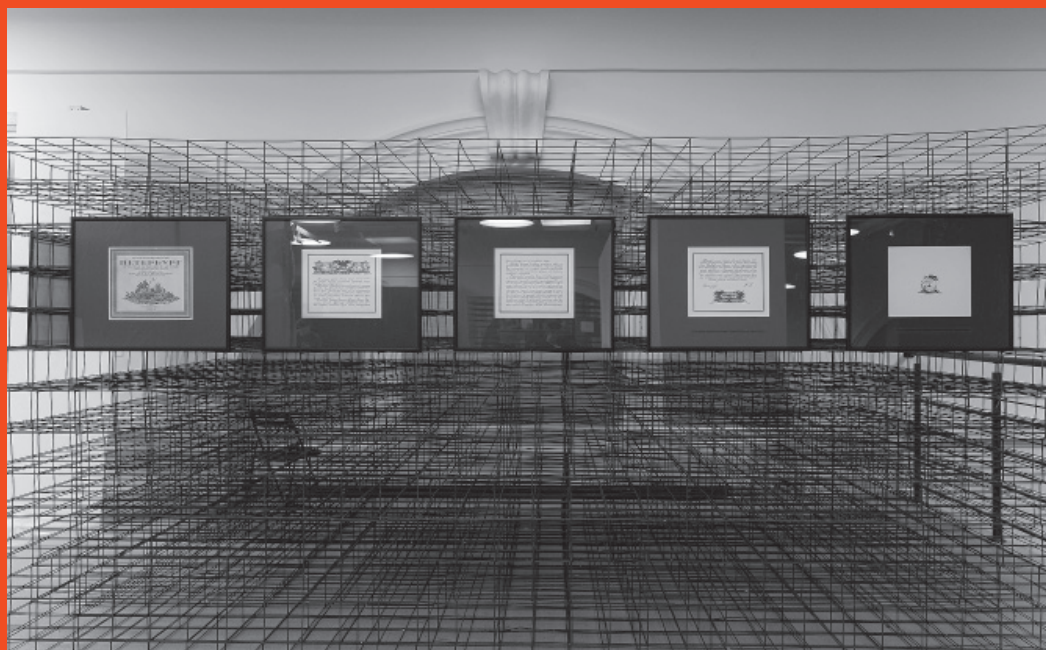



Стало понятно, что «Архитектон» в новом формате должен проходить именно в Манеже, чтобы стать событием городского масштаба. Рассматривались и другие варианты локаций, например, Конюшенное ведомство, но Манеж был более статусным. И когда Никита Игоревич и Владимир Анатольевич решили основные организационно-финансовые вопросы, начался процесс непосредственно подготовки к фестивалю.

Организаторы ставили задачу сблизить архитекторов и горожан. Показать городу как функционирует архитектурная индустрия, что может и не может зодчий, что строится в городе, как преобразуется его историческая часть... Мы хотели не просто представить весь спектр проектов мастерских, но и объяснить, чем хороши работы некоторых из них и почему они заслуживают особого внимания. Сложно одним словом определить формат того, что было показано в Манеже в сентябре. Можно назвать прошедший «Архитектон» и фестивалем, и форумом, и премией, но событие вообрало в себя гораздо больше, чем каждая из этих частей. Мы попытались представить все архитектурные школы Северной столицы. Получилось ярко и контрастно. Например, напротив расположились два вуза. Студенты ВШЭ вели трансляцию из оборудованной



по последнему слову техники студии, а их визави из Академии художеств отмывали простой тушью капитель на листе ватмана.

Образовательная часть не ограничивалась профильными высшими учебными заведениями. В Манеже были и детские архитектурные школы – Общество юных архитекторов и У-ЧУ. На открытых занятиях этих школ в заключительный день «Архитектона» было негде яблоку упасть.

Особого упоминания заслуживает кураторская часть «Архитектона». В ней были представлены три выставки: «Ленинградская школа: на пороге перемен», «Руины» и «Город с открытым кодом», которые интерпретируют прошлое, настоящее и будущее Петербурга.

Разнообразной и трогательной получилась инсталляция «Коллективный кабинет архитектора», для которой петербургские мастера принесли артефакты из своих бюро.

Организаторам важно было обеспечить более тесную коммуникацию и внутри самого архитектурного сообщества. Помимо соревновательного аспекта, это еще и возможность посмотреть на свое творчество в ряду работ коллег, поставленных в равные условия, в том числе и на суд широкой публики. Это еще и место встреч, как и любой другой фестиваль, форум или выставка. К таким событиям профессионалы готовятся, приходят на них в приподнятом состоянии духа. Происходит неформальное общение с людьми, многие из которых в силу определенных причин давно не виделись. Форум предоставил возможность обсудить насущные вопросы и поспорить в соответствующей тематике и моменту атмосфере. Например, я проводил две дискуссии, одна из которых была о провале в архитектуре.

Уличная экспозиция на заднем дворе Манежа состояла из 14 манифестов молодых архитекторов, представивших свое видение архитектона Малевича. Получился своеобразный архитектурный сад.

Отмечу вклад в организацию такого яркого городского события Сергея Падалко, который собрал





и гармонизировал разношерстное наполнение фестиваля простым и эффектным экспозиционным дизайном.

Нам, как организаторам, было важно, чтобы посетители, как это происходит, например, на Венецианской биеннале, с первого дня видели, что заслуживает особого внимания с точки зрения экспертов, что жюри считает лучшим из сделанного за определенный период. Это провоцирует более пристальный взгляд посетителя и размышления на тему архитектуры как части жизни.

Самый, пожалуй, принципиальный с точки зрения организации премии момент – жюри на этом «Архитектоне» было максимально дистанцировано от участников фестиваля. В его составе не было ни одного действующего петербургского архитектора. Экспертами выступали авторитетные московские зодчие, педагоги, общественные деятели, журналисты, критики.

Результат работы жюри премии «Архитектон» 2023 года лично для меня очень показателен. Гран-при эксперты отдали молодому «внеблоковому» бюро за очень сдержанный, элегантный проект, который лично мне очень нравится – отель «Времена года» Rhizome group. Мне приятно, что такая «негромкая» и небольшая по масштабу архитектура была по достоинству оценена жюри. Это пример самостоятельной мастерской, в которой работают недавние выпускники ГАСУ, которая делает хорошую архитектуру.



ОТКРЫТЫЙ КОНКУРС

на лучшую
архитектурную
концепцию

Приходского дома Свято-Духовской церкви

в п. Комарово, г. Санкт-Петербург

Приглашаются к участию:
дипломированные архитекторы,
творческие коллективы,
студенты старших курсов
архитектурных факультетов.

Регистрационный взнос отсутствует.

ПРИЕМ ПРОЕКТОВ ДО
25.02.24

Регистрация
участников до 31.01.2024

Заявки на участие
e-mail: nanprof@mail.ru

Контакты оргкомитета:
тел.: +7 921 903 25 65 e-mail: nanprof@mail.ru

ОБЩИЙ
ПРИЗОВОЙ ФОНД:

500 000 ₽



Заказчик

Православная местная религиозная организация
Приход храма в честь Сошествия Святого Духа
на Апостолов п. Комарово г. Санкт-Петербурга.

Организатор:

САНКТ-ПЕТЕРБУРГСКИЙ
СОЮЗ
АРХИТЕКТОРОВ

Информационный партнёр:

**АРХИТЕКТУРНЫЙ
ПЕТЕРБУРГ**
Информационно-аналитический бюллетень
архитектурного сообщества Санкт-Петербурга



Олег Федоров,
член правления
СПб Союза архитекторов,
доцент кафедры Архитектурного
проектирования СПбГАСУ

Не отступая от традиций издания, представляем обзор дипломных работ выпускников профильных вузов Санкт-Петербурга 2023 года и составы государственных аттестационных комиссий.

САНКТ-ПЕТЕРБУРГСКИЙ ГОСУДАРСТВЕННЫЙ АРХИТЕКТУРНО-СТРОИТЕЛЬНЫЙ УНИВЕРСИТЕТ

На Архитектурном факультете СПбГАСУ в 2023 году состоялись защиты по шести направлениям подготовки бакалавриата и пяти – магистратуры. Общее количество выпускников 406 человек, из которых архитекторов-бакалавров 115 человек, магистров – 29; реставраторов-бакалавров 44, магистров – 28; дизайнеров-бакалавров 62, магистров – 22; градостроителей-бакалавров – 42, магистров – 24.

Традиционно многие из тем для выпускных работ Архитектурного факультета были выданы профильными комитетами, и выпускники разрабатывали дипломные проекты, имея возможность совместить завершение

обучения в вузе с выполнением актуальных практических задач. На кафедре архитектурного проектирования в 2023 году велась разработка проектов по трем укрупненным тематикам. Первая из них – это продолжение разработок в сфере преобразования крупных промышленных территорий в Петербурге (на примере Петроградской стороны). Вторая – актуальная и на федеральном уровне арктическая тематика была представлена проектами для города Салехарда, развития его застройки и создания новых доминант, учитывающих требования к проектированию в условиях Крайнего Севера. Несколько дипломных проек-

тов были выполнены в рамках сотрудничества с Миланским политехническим университетом (POLIMI) на тему развития территории Ortomercato в Милане. Многие дипломные проекты школы были отмечены высшими наградами на смотрах-конкурсах МООСАО, Зодчество, Архитектон, Золотой Трезини и др. Так, статутку гран-при в номинации «лучший студенческий проект здания или сооружения» в ежегодном конкурсе «Золотой Трезини» получил проект общественно-делового комплекса в Салехарде Виктории Ивановой (рук. Ф.В. Перов, О.Г. Кокорина, Ю.А. Девятова, Л.А. Венатовская).



БАКАЛАВРЫ

1. В.И. ИВАНОВА. Проект общественно-делового комплекса в г. Салехард.
Руководители Ф.В. Перов, О.Г. Кокорина, Ю.А. Девятова, Л.А. Венатовская.
2. К.В. ГНЕВАШЕВА. Реставрация и приспособление усадьбы Шуваловых «Парголово» в Санкт-Петербурге (Шуваловский парк).
Руководители Л.Л. Калошина, Н.П. Дубровина.



СОСТАВЫ ГЭК

Направление 07.03.01

Комиссия №1

Ф.В. Буянов (председатель),
С.И. Иванов, Е.О. Логвинов,
Н.А. Смолин, А.В. Суровенков,
А.А. Кузьмина (секретарь).

Комиссия №2

В.З. Каплунов (председатель)
А.Г. Горшков, А.В. Ключин,
Ф.В. Перов, Е.В. Подгорнов,
О.Г. Кокорина (секретарь).

Комиссия №3

С.И. Орешкин (председатель)
В.Н. Жуйков, И.А. Иванов,
К.В. Козлов, А.В. Михалычев,
М.С. Якуненкова (секретарь).

Направление 07.03.02

Г.Р. Аганова (председатель)
Е.Р. Возняк, Г.В. Иванов,
И.Л. Пасечник, О.О. Чайникова,
И.А. Юсупов,
М.В. Воронкова (секретарь).

Направление 07.03.03

Ю.А. Никитин (председатель)
В.И. Гомозов, М.А. Гранстрем,
А.А. Матросова, Д.А. Флейшер,
А.А. Черненкова (секретарь).

Направление 07.03.04

И.Е. Гришечкина (председатель)
М.В. Андреев, Я.А. Голубева,
С.Е. Гусева, С.И. Лутченко,
П.В. Скрябин,
О.П. Цепилова (секретарь).

Направление 54.03.04

(Реставрация)

Е.А. Козырева (председатель)
О.А. Крюкова, Е.М. Литова,
Н.М. Петухова, С.В. Семенцов,
О.О. Чайникова,
Ю.А. Обласов (секретарь).

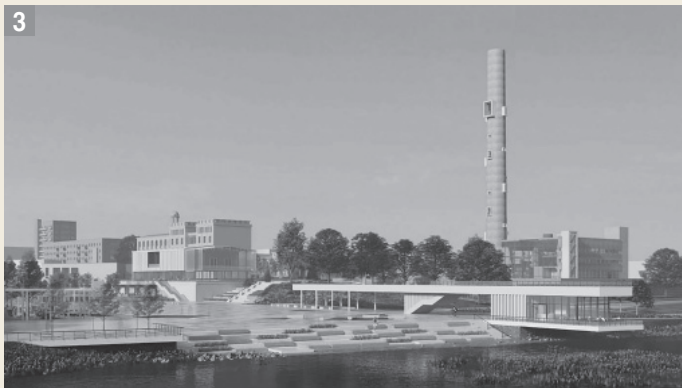

БАКАЛАВРЫ

3. Д.В. ИВАНОВА. Концепция развития сети общественных пространств г. Сортавала. Руководитель В.И. Гомозов.

МАГИСТРЫ

- 4. Д.Д. СЫЧОВА. Концепция развития туристско-рекреационного кластера в г. Каргополь Архангельской области. Руководитель Н.М. Петухова.
- 5. Е.В. МЕДУШЕВСКАЯ. Преобразование территории вдоль реки Ордеж для целей туризма и рекреации. Руководитель С.И. Лутченко.
- 6. В.В. СЕМЕНОВА. Центр изучения Арктики в г.Салехард. Руководители Ф.В. Перов, О.Г. Кокорина, Ю.А. Девятова, Л.А. Венатовская.



СОСТАВЫ ГЭК

Направление 07.04.01

Комиссия №1

С.В. Гайкович (председатель)
А.Ф. Еремеева, О.Г. Кокорина,
М.О. Кондиайн, М.В. Сарри,
Ф.В. Перов, И.А. Юсупов,
Ю.А. Девятова (секретарь)

Комиссия №2

М.А. Мамошин (председатель)
И.А. Иванов, В.А. Реппо,
А.В. Суровенков, А.Г. Шаров,
А.А. Кузьмина (секретарь).

Направление 07.04.02

М.В. Перькова (председатель)
Е.Р. Возняк, К.Ю. Губинская,
Н.П. Дубровина, А.В. Михайлов,
М.Н. Рядова,
Е.Ю. Шуваева (секретарь).

Направление 07.04.03

Ю.А. Никитин (председатель)
М.В. Аргутина, В.И. Гомозов,
М.А. Гранстрем, А.А. Матросова,
Д.А. Флейшер,
М.М. Пантелеева (секретарь).

Направление 07.04.04

А.В. Крашенинников
(председатель)
М.Ю. Виленский, В.Н. Жуйков,
В.В. Калинина, Л.А. Лосин,
Ю.С. Янковская,
О.А. Песляк (секретарь).

Направления 35.03.10

и 35.04.10 (Ландшафтная архитектура)

Е.В. Крамскова (председатель)
М.В. Аргутина, М.А. Гранстрем,
М.В. Золотарева, А.А. Матросова,
Е.О. Штиглиц, А.А. Черненкова,
М.М. Пантелеева (секретарь).

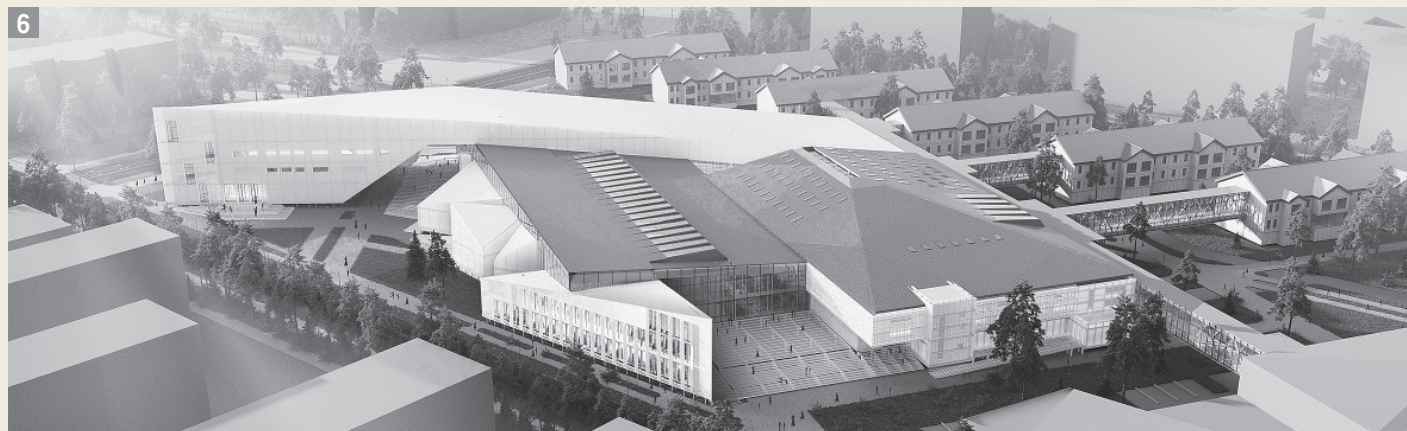

САНКТ-ПЕТЕРБУРГСКАЯ АКАДЕМИЯ ХУДОЖЕСТВ ИМ. ИЛЬИ РЕПИНА

С 10.07 по 15.07 в Санкт-Петербургской академии художеств имени Ильи Репина прошли защиты дипломов на факультете архитектуры по направлениям «Архитектура» и «Реконструкция и реставрация архитектурного наследия».

В состав Государственных экзаменационных комиссий вошли В.А. Григорьев, С.Ф. Гришин, М.О. Кондаин, Ю.А. Никитин, Л.А. Леонтьева, М.А. Мамошин, С.И. Михайловский, О.С. Романов, М.В. Сарри, С.О. Смелков, А.Г. Шаров, И.В. Румянцева (секретарь). Председателями комиссий были Д.О. Швидковский (ГЭК у магистров и ассистентов-стажеров) и Н.И. Шумаков (ГЭК у бакалавров).

По направлению 07.03.01 выпуск составил 28 человек. Одобрением ГЭК были отмечены работы Ю.А. Болдыревой, А.Ю. Киргизова, В.В. Новиковой, С.А. Сордия. По направлению 07.04.01 из девяти представленных проектов были отмечены одобрением ГЭК ВКР В.С. Максиминой и В.А. Поповиченко.

По направлениям 07.03.02 и 07.04.02 комиссией были рассмотрены семь и три ВКР соответственно, а одобрением отмечены работы С.В. Тышковой и П.В. Платонова.

Все защиты прошли успешно и на высоком профессиональном уровне, всем дипломникам были присвоены соответствующие квалификации. Было много интересных и актуальных тем, связанных не только с Петербургом, но и с Калининградом, Псковом, Тихвином, Гюмри.

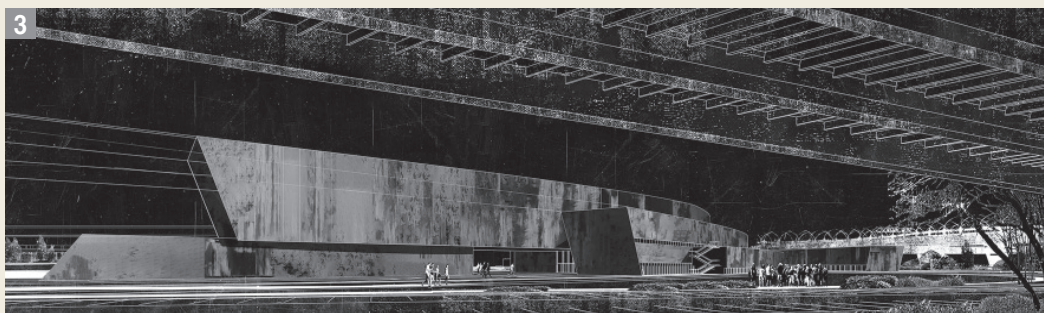

БАКАЛАВРЫ

1. П.В. ПЛАТОНОВ. Реставрация с приспособлением руинированных памятников на примере замка Гердауэн в пос. Железнодорожный Калининградской области. Руководитель С.Ф. Гришин.

МАГИСТРЫ

2. А.Ю. КИРГИЗОВ. Гидропарк в Приморском районе. Руководитель В.А. Григорьев.
3. С.А. СОРДИЯ. Музей науки и техники в Волковском районе. Руководитель В.А. Григорьев.
4. В.А. ПОПОВИЧЕНКО. Музеефикация постиндустриальных территорий на примере Целлюлозно-бумажного комбината в Калининграде с приспособлением под Музей бумаги. Руководитель А.А. Столярчук.

САНКТ-ПЕТЕРБУРГСКИЙ ГОСУДАРСТВЕННЫЙ УНИВЕРСИТЕТ

Основная образовательная программа «Дизайн среды»
Состав ГЭК (бакалавры и магистры)

- О.С. Романов (председатель)
- Д.Р. Авакян
- К.К. Варданян
- А.Е. Крюков
- С.С. Левашко
- Лю Сыхань
- М.А. Потемин
- А.В. Тимофеев
- Е.О. Штиглиц

В 2023 было выпущено шесть бакалавров и 15 магистров. В прошедшем сезоне в рамках ВКР особое внимание было уделено таким темам, как дизайн для устойчивого развития, терапевтический ландшафтный дизайн, ревитализация и современная адаптация историко-культурной среды и объектов культурного наследия, формирование рекреационной и туристической среды культурных ландшафтов, дизайн среды для музеев и библиотек. При поддержке Губернаторского центра Архангельской области и АНО «Ресурсный центр поддержки общественных инициатив и развития малых территорий» Котласского округа в рамках Комплексной программы: «Коллективный разум – ресурс развития территории» были выполнены магистерские ВКР.

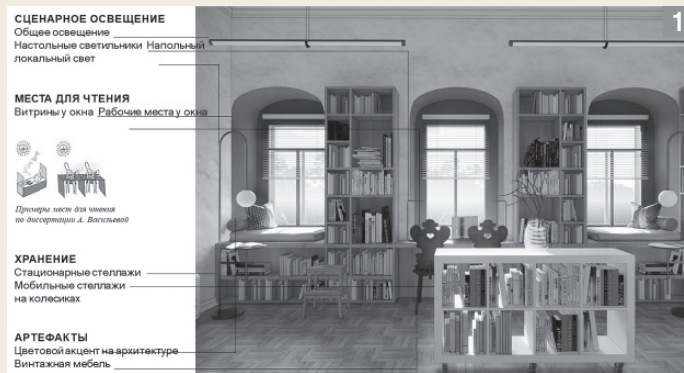

БАКАЛАВРЫ

1. А.А. Белова. Модернизация Сольвычегодской библиотеки на основе модельного стандарта общедоступной библиотеки. Руководитель С.В. Витковская.



МАГИСТРЫ

2. ВАН ЯОТИН. Принципы проектирования городских тематических ландшафтных парков на примере Цзяньаньского района в г. Ухань. Руководитель Н.В. Куницкая.

Получил специальный диплом и серебряный диплом на конкурсе «Золотая капитель».

САНКТ-ПЕТЕРБУРГСКИЙ ГОРНЫЙ УНИВЕРСИТЕТ

В Санкт-Петербургском горном университете летом 2023 года состоялись итоговые аттестации: 27–29 июня – по направлению подготовки 07.03.01 «Архитектура» (профиль «Архитектура»), 30 июня – по направлению подготовки 07.04.01 «Архитектура» (программа «Архитектура зданий и сооружений, градостроительство и подземная урбанистика»). В состав обеих Государственных экзаменационных комиссий по защите выпускных квалификационных работ вошли: Романов О.С. (председатель) С.В. Гайкович, М.Б. Атаянц, С.И. Лутченко, В.А. Реппо, М.П. Копков, И.В. Поцешковская, Т.В. Панькова. Выпускные квалификационные работы представили 21 бакалавр и шесть магистров.

Актуальная тематика ВКР бакалавров включала выполнение дипломных проектов по ревитализации набережных Петербурга, реновации карьеров в Ленинградской области, проектированию зданий и сооружений общественного назначения в Петербурге и других городах РФ (водно-воздушного туристического хаба, ТПУ, научно-просветительского космического центра, НИИ археологии, океанологического исследовательского центра, рекреационно-оздоровительного и многофункционального спортивно-оздоровительного комплекса с крематорием). Проблемно ориентированная тематика магистерских диссертаций была направлена на проектирование общественно-делового центра ЕХРО-форума в Туле, проектирование инновационного образовательного комплекса и ревитализацию территорий бывшего завода «Силовые машины», бывшего «Стеклянного городка» в Петербурге.

Высокий уровень выполнения ВКР студентов-архитекторов Петербургского горного университета был отмечен жюри профессиональных конкурсов.

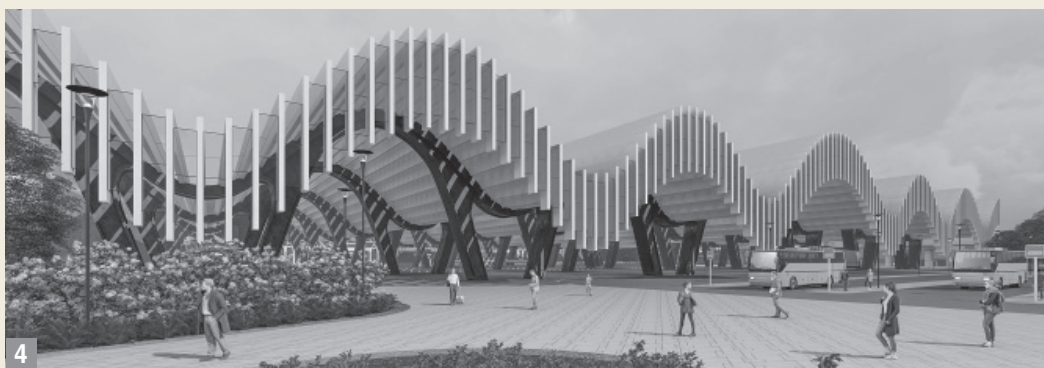

В рамках фестиваля «АРХИТЕКТОН ММХХIII» выпускник кафедры архитектуры Петербургского горного университета А.А. Кустов одержал победу в номинации «Лучший дипломный проект» среди молодых архитекторов и был удостоен премии «АРХИТЕКТОН + Локус». Лауреатом премии «Золотой Трезини – 2023» в номинации «Лучший студенческий проект общественного пространства» стала выпускница 2023 г. бакалавр П.С. Пантелеева (ВКР на тему «Проект реновации гранитного карьера в Кемском районе Карелии», руководитель Д.А. Бойцов), ее работа после завершения конкурса поступила в собрание Государственного музея истории Санкт-Петербурга.

БАКАЛАВРЫ

1. А.А. КУСТОВ. Проект реновации приневских территорий – «Речных ворот» Санкт-Петербурга. Руководитель С.В. Гайкович.
2. Е.И. КОВАЛЕВИЧ. Проект подземного музейного комплекса с многофункциональным общественным пространством в Санкт-Петербурге. Руководитель Д.А. Бойцов.
3. А.В. ТАРАСОВА. Проект водно-воздушного туристического хаба близ Ярославля. Руководитель М.В. Андреев.

МАГИСТРЫ

4. Н.Р. РОМАНОВА. Проект транспортно-пересадочного узла близ железнодорожного вокзала в Донецке. Руководитель С.В. Гайкович.

САНКТ-ПЕТЕРБУРГСКИЙ ГОСУДАРСТВЕННЫЙ УНИВЕРСИТЕТ ПРОМЫШЛЕННЫХ ТЕХНОЛОГИЙ И ДИЗАЙНА

В Петербургском государственном университете промышленных технологий и дизайна состоялась защита ВКР по направлениям подготовки «Дизайн» 54.03.01 (бакалавриат) и 54.04.01 (магистратура). В состав обеих государственных экзаменационных комиссий вошли: Ю.Н. Ветрова, О.И. Явейн, А.Н. Фешин, А.В. Зуев, В.Л. Жуков, Е.Ю. Лобанов (секретарь). Председателем ГЭК-1 стал Д.Д. Овчаренко, ГЭК-2 – О.С. Романов.

Всего по профилю «Дизайн среды» выпущено 53 бакалавра, по профилю «Дизайн пространственной среды» – семь магистров.

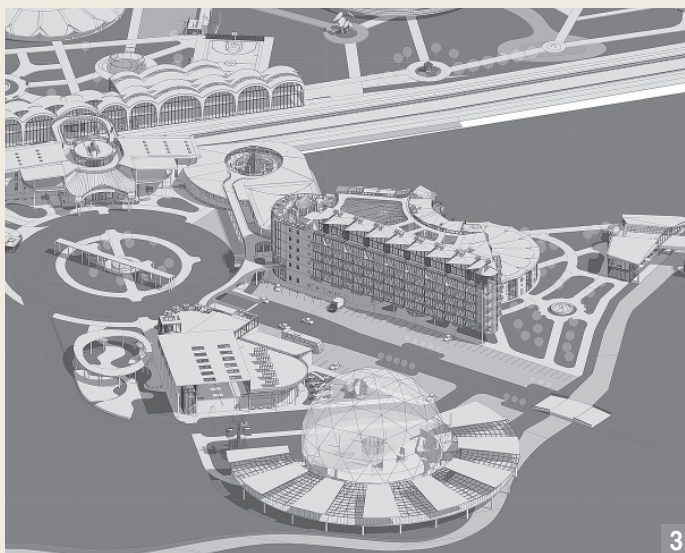

МАГИСТРЫ

3. А.Д. ЕЛИЗАРОВА. Архитектурно-градостроительная концепция горно-рекреационного комплекса «Мамай» в Республике Бурятия. Руководитель Е.Ю. Лобанов.
4. П.С. СМИРНОВА. Архитектурная концепция многофункционального жилого комплекса. Руководитель Е.Ю. Лобанов.
5. А.С. ШАХОВА. Архитектурная концепция общежития и центра помощи для мигрантов. Руководитель Е.Ю. Лобанов.

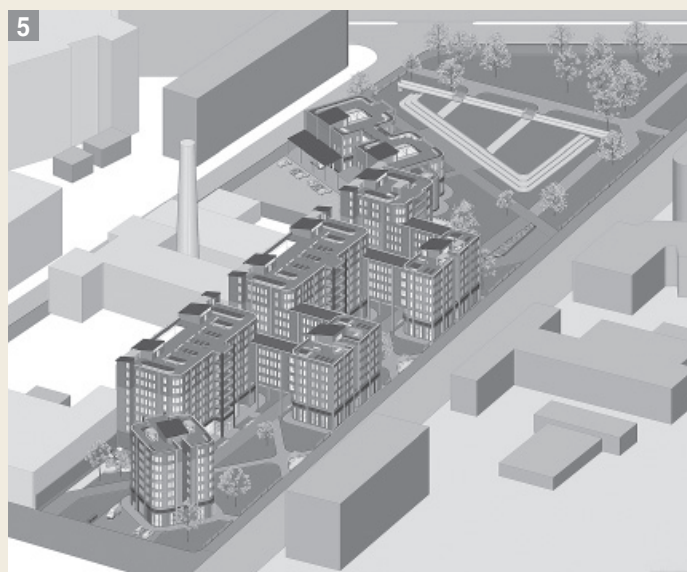

БАКАЛАВРЫ

1. ГО ЦЗЯХАНЬ. Проект загородного дома. Руководитель А.В. Зуев.
2. Р.С. КАСЬЯН. Проект детского образовательного центра. Руководитель Р.И. Швабаускас.

ПРОБЛЕМЫ И ПЛАНЫ АКАДЕМИЧЕСКОГО СООБЩЕСТВА

В Доме архитектора состоялось торжественное собрание Северо-Западного территориального отделения Российской академии архитектуры и строительных наук (СЗТО РААСН).

Программа предусматривала открытие выставки членов РААСН в Зеленой гостиной, торжественное собрание и неформальное общение. Специальным гостем мероприятия был президент РААСН Д.О. Швидковский.



В декабре 2022 года на Общем собрании СЗТО РААСН Председателем СЗТО РААСН был избран М.А. Мамошин, а Ю.П. Панибратов, возглавлявший отделение с 2004 года, стал Почетным председателем. В этом году офис СЗТО было решено перенести в Дом архитектора, где и прошло собрание, на котором будут обозначены планы по дальнейшей деятельности отделения.

Председатель СЗТО М.А. Мамошин отметил, что Торжественное собрание СЗТО РААСН ознаменовывает перевод площадки отделения из СПбГАСУ в Дом архитектора. Он подчеркнул, что это – не протокольное собрание, суть которого открыть выставку членов РААСН и обозначить текущие моменты деятельности. Президент РААСН Д.О. Швидковский отметил, что сегодня есть много поводов, которые стоит отметить, и прежде всего то, что идет процесс воссоздания территориальных (региональных) отделений Академии. Это юридически сложный процесс, который касается не только РААСН, но и Академии наук и Академии художеств. Закон 2014 года о науке изменил ситуацию к худшему. Один из ударов – ликвидированы (юридически) региональные отделения. Но еще хуже то, что у Академии наук

отобрали научно-исследовательские институты, а у Академии художеств еще и вузы. Открывая выставку, М.А. Мамошин отметил, что в ее основе лежит выставка членов Академии, организованная в Москве в честь 30-летия РААСН Д.В. Бушем. Обогатили экспозицию недавно вступившие в Академию петербургские коллеги, представившие свои планшеты. Михаил Мамошин выразил благодарность Фонду содействия восстановлению объектов истории и культуры в Санкт-Петербурге за помощь в проведении торжественного собрания и организации выставки.

Почетный председатель СЗТО РААСН Ю.П. Панибратов отметил, что предложил кандидатуру Михаила Мамошина на пост Председателя СЗТО РААСН, как только тот стал действительным членом, и уверен, что не ошибся: «Академия не зря называется Академией архитектуры и строительных наук, поэтому Академию должен возглавлять архитектор», – убежден Юрий Павлович, охарактеризовавший Михаила Александровича как добросовестного, талантливого, прозорливого специалиста. После открытия выставки члены академического сообщества и гости перешли в Бронзовый зал





для продолжения заседания. М.А. Мамошин огласил итоги конкурса Российской академии архитектуры и строительных наук на лучшие научные и творческие работы. Было анонсировано Общее собрание СЗТО РААСН в конце года, на которое приглашены Д.В. Буш, В.И. Травуш. Председатель отделения обозначил планы на будущее СЗТО. Ключевые направления приключения сил Северо-Западного

академического сообщества: национальные проекты и арктическое направление – Северный морской путь. В организационном плане стоит задача, чтобы в каждом регионе появились советники РААСН, и продолжалось структурирование. Ю.П. Панибратов также подчеркнул важность того, чтобы в каждом субъекте СЗФО, на территории которого действует Северо-Западное отделение, были если не члены-корреспон-

денты, то хотя бы советники, при этом необходимо, чтобы территориальное отделение стало юридическим лицом, без этого невозможна полноценная эффективная работа. Т.А. Славина анонсировала свой доклад о значимости петербургской архитектурной школы для развития российской архитектуры. О.С. Романов поздравил членов академии с переездом отделения на Большую Морскую. «Дом ар-

хитектора теперь – это наш дом и штаб-квартира отделения РААСН». Олег Сергеевич выразил надежду, что собрания и мероприятия, которые проводятся по линии РААСН, будут проходить здесь эффективно и позволят выйти на новый уровень. С.Д. Митягин (академик РААСН и зампредела СЗТО РААСН по отделению градостроительства), подчеркнул, что при подготовке различных документов, в том числе регламентов, власти не учитывают мнение Академии. Он призвал всех членов Академии смотреть за тем, что происходит в городе и активно высказывать свою позицию.

Д.О. Швидковский подчеркнул, что у РААСН сложились хорошие отношения с Российской академией наук, другими государственными академиями, и они имеют схожие проблемы. Раньше Академия обладала серьезными правами по экспертизе для утверждения проекта, и сейчас идет медленный поступательный процесс возвращения этих прав.

Алексей Волков,
помощник Председателя
СЗТО РААСН

ИТОГИ XXVI КОНКУРСА РОССИЙСКОЙ АКАДЕМИИ АРХИТЕКТУРЫ И СТРОИТЕЛЬНЫХ НАУК НА ЛУЧШИЕ НАУЧНЫЕ И ТВОРЧЕСКИЕ РАБОТЫ ЗА 2022 ГОД

В области архитектуры

Серебряная медаль

Монография «Утраченные храмы Петербурга. Опыт архитектурной реконструкции». Санкт-Петербург: «Капли дождя», 2021 г. 199 с. (Лучшая опубликованная работа в области архитектурной науки). Авторский коллектив: С.В. Семенцов, Н.А. Акулова, архимандрит Александр (Федоров), А.Е. Белоножкин, Д.А. Борунов, М.А. Мамошин, диакон Роман Муравьев, К.В. Яковлев, С.А. Павлов.

Диплом РААСН в номинации «Лучший неосуществленный архитектурный проект»

Проект гостиницы «Выборгская», Санкт-Петербург. Авторский коллектив: М.О. Кондаин, А.А. Миронов, С.Ю. Соколинский.

Диплом РААСН в номинации «Лучшее учебное издание»

Серия учебных пособий «Введение в профессиональную деятельность» в составе:

Лявданский, В. Э. Введение в профессиональную деятельность: международные правовые основы регулирования архитектурной деятельности / В. Э. Лявданский. – Санкт-Петербург: СПбГАСУ, 2020. – ISBN 978-5-9227-1107-4.

Лявданский, В. Э. Введение в профессиональную деятельность. Процедуры приобретения услуг архитекторов: международный опыт / В. Э. Лявданский. – Санкт-Петербург: СПбГАСУ: 2021. – ISBN 978-5-9227-1181-4.

Лявданский, В. Э. Введение в профессиональную деятельность: зарубежный опыт архитектурной практики / В. Э. Лявданский. – Санкт-Петербург: СПбГАСУ, 2021. – ISBN 978-5-9227-1180-7.

В области градостроительства

Серебряная медаль Академии

«Проект схемы территориального планирования Архангельской области». Авторы: Ю.С. Вязилова, Д.В. Морозов, Т.В. Варгина, Д.А. Парфенов, Е.А. Соколов, Д.В. Омельченко. Работа представлена: ООО НИИ ПГ.

Диплом РААСН в номинации «Лучший концептуальный градостроительный проект»

Проект «Концепция развития территории бывшего артиллерийского полигона «Ржевка» во Всеволожском районе Ленинградской области (Санкт-Петербург)». Авторский коллектив: В.А. Ким, К.В. Щербин, Н.А. Сергеева, В.С. Потапов (Санкт-Петербург).

В области строительных наук

Диплом РААСН в номинации «Лучшее учебное издание в области строительной науки»

Учебное пособие «Эксплуатация систем водоснабжения и водоотведения». Авторский коллектив: М.И. Алексеев, Ю.Л. Сколупович, Ю.Н. Похил (Санкт-Петербург, Новосибирск).

В Гильдии архитекторов и инженеров Петербурга состоялся очередной семинар председателя Совета по законодательству Петербургского союза архитекторов А.Ю. Ананченко. Эксперт выступил с обзором новостей градостроительного законодательства, основное внимание уделив нормативной базе проектирования.



А. Ю. Ананченко,
архитектор,
председатель Совета по законодательству
и профессиональной деятельности
Санкт-Петербургского союза архитекторов

ПАРАМЕТРИЧЕСКИЙ МЕТОД НОРМИРОВАНИЯ

Одно из важнейших событий уходящего года – вступление в силу с 1 сентября Постановления Правительства РФ № 1417 от 31.08.2023 г «Об утверждении Правил формирования и ведения реестра требований, подлежащих применению при проведении экспертизы проектной документации ..., осуществлении архитектурно-строительного проектирования...». Коллеги, наверное, помнят, что 1 сентября 2022 года практически все стандарты и своды правил переведены в разряд добровольного применения, обязательными остались лишь 1 ГОСТ и 4 Свода правил. А раз принят документ о требованиях, «подлежащих применению», мы, очевидно, возвращаемся к «предписывающему» методу нормирования? Но что собой представляет необходимый по Постановлению Правительства РФ реестр «требований»? С одной стороны, по названному Постановлению «В реестр требований ... подлежат включению документы, применяющиеся при проведении экспертизы проектной документации...». Что же «подлежит применению», **требования или документы?** С другой стороны, ведение реестра должно осуществляться подведомственным Минстрою учреждением «Федеральный центр нормирования, стандартизации и технической оценки соответствия в строительстве» [ФАУ ФЦС]. Однако сайт ФАУ ФЦС на 1 декабря 2023 г сообщает: «По запросу «Постановление Правительства РФ от 31.08.2023 № 1417 «Об утверждении Правил формирования и ведения реестра требований...» – результатов не найдено (!). То есть по истечении трех месяцев после вступления в силу Постановления Правительства, ни проектировщики, ни органы экспертизы, не имеют ясности, на основе какой нормативной

базы теперь проектировать? При этом отмечено, что Распоряжением Правительства РФ № 3268-р от 31.10.2022 принята «Стратегия развития строительной отрасли ... на период до 2030 года с прогнозом до 2035 года», где установлено требование о необходимости перехода от **предписывающего к параметрическому** методу нормирования, с соответствующим пересмотром нормативной базы. Однако, ни этапы, ни конечный срок перехода не установлены. Видимо, придется подождать до 2030 года. Вынужден повторить вопрос: на основе какой же нормативной базы проектировать и работать с экспертизой ближайших семь лет? И, кстати, что имеется в виду под **параметрическим** методом нормирования? При внимательном анализе идеологии параметрического метода и предложенного Стратегией

определения термина совершенно очевидна идея обеспечения безопасности объекта капитального строительства в пределах допустимой (т. е. официально установленной) величины риска как вероятности причинения вреда, на основе добровольного выбора нормативной базы, подтверждающей безопасность объекта в пределах допустимого критерия (параметра). Мной отмечено, что **параметрический** метод нормирования успешно применяется с 2009 года в сфере пожарной безопасности, где предельная величина риска обеспечивается добровольным исполнением требований ГОСТов и Сводов правил пожарной безопасности – документов исключительно добровольного применения, а при неисполнении требований этих документов возникает необходимость расчета пожарных рисков, подтверждающих соответствие проектных

решений предельным допустимым **параметрам**. Таким образом, для перехода на **параметрический** метод нормирования необходимо определение/установление величины риска для каждого вида безопасности, установленных Техническим регламентом о безопасности зданий и сооружений, 384-ФЗ. После чего, по аналогии с пожарной безопасностью, следует принять профильный пакет стандартов и сводов правил **исключительно добровольного применения**, с закреплением права заказчика альтернативного выбора доказательной базы. Хочется надеяться, что данная идея, предложенная мной и закрепленная Стратегией Союза архитекторов России в 2016 и 2022 гг., найдет адекватное практическое применение раньше, чем через семь лет, может быть даже в наступающем 2024 году.

Возможная модель параметрического метода нормирования на основе риск-ориентированного подхода
(с учетом поручения Президента РФ от 20 февраля 2019 года Пр-294 п. 36)

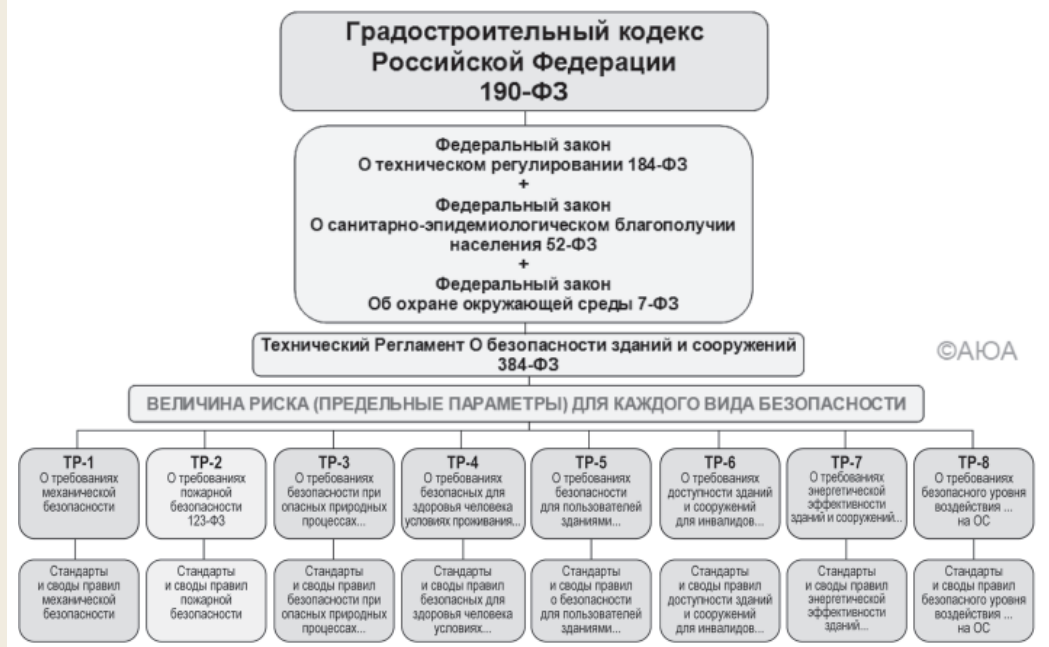



DIAT
НАВЕСНЫЕ ФАСАДНЫЕ СИСТЕМЫ

ИНЖЕНЕРНОЕ ИСКУССТВО
в уникальных фасадных решениях

С НОВЫМ ГОДОМ!

*Желаем Вам неисчерпаемого вдохновения, энергии
и возможности воплощать самые смелые идеи.
Пусть наступающий год принесет благополучие и процветание,
укрепит теплоту и искренность человеческих отношений,
подарит радость и удачу!*

Команда ДИАТ



ПРОЕКТИРОВАНИЕ / ПРОИЗВОДСТВО / АВТОРСКИЙ НАДЗОР



8-800-725-22-02
www.diat.ru

ПРОСТРАНСТВО – ВРЕМЯ СОВРЕМЕННОЙ АРХИТЕКТУРЫ: ПРОИСХОЖДЕНИЕ И СМЫСЛЫ



Владлен Лявданский,
доцент Санкт-Петербургского государственного архитектурно-строительного университета

Феномен «современной архитектуры» связан с появлением и стремительным распространением в начале XX века идеи глобализма, прежде всего в экономике (появление глобального рынка), а также политике, культуре, искусстве и т.д. Искусство и архитектура чутко отреагировали на новые веяния, и на свет появился модернизм.

В течение всего XX века современная архитектура бурно развивалась от структурализма к деконструктивизму и постмодернизму с его «апофеозом» – параметризмом, идеи которого овладели умами многих современных архитекторов. Однако, возможно, они (архитекторы) часто упускают из вида, что постмодернизм по своему содержанию – это идеология деантропологизации. Наряду с рядом исследователей (доктор искусствоведения В.Г. Власов, академик архитектуры А.В. Степанов, доктор философии Ф.Т. Мартынов и др.) профессор МАРХИ Д.Л. Мелодинский в своей статье «Художественная практика архитектуры параметризма: восторги и разочарования» убедительно показывает, что в постмодернизме «объект становится событием, а субъект исчезает». Происходит «смерть человека» – вместо него образуется структура (схема). «Содержание архитектуры заменяется текстом. Децентрализация (Ж. Деррида) ломает сложившуюся классическую архитектурную систему – деконструкция – удаляет человека... Прежнее положение человека становится неактуальным. Он выбывает из поэтики. Видны тенденции отказа от природы как естественной среды обитания человека и ее замены новой, искусственной средой» (Мелодинский Д.Л. *Художественная практика архитектуры параметризма: восторги и разочарования// Architecture and Modern Information Technologies. – 2017. – N 4(41).*

То есть мы имеем дело с дегуманизацией архитектуры, ее «выпадением» из антропоцентричной системы координат. Справедливости ради надо сказать, что в среде профессиональной критики нарастает противодействие идеям постмодернизма (Никос А. Салингарос, В. Хайт, Т. Славина, Ф. Новиков, Роел Ван Лент и многие другие). Его критика одновременно развивается

по нескольким направлениям: это проблемы стиля, масштаба, функциональной структуры, композиционные вопросы и др. Все это ясно говорит о том, что современная архитектура вступила в системный кризис, который носит ярко выраженный мировоззренческий характер и выход из которого, по-видимому, лежит за пределами профессиональной практики. Возникает закономерный вопрос о причинах этого кризиса, его истоках и предпосылках. И здесь вполне закономерна гипотеза, что современная архитектура могла генетически нести в себе семена разрывающих ее сегодня противоречий. Наряду с целым рядом внешних особенностей, лежащих «на поверхности», и являющихся предметом критики исследователей, в архитектуре модернизма существует основополагающее свойство, определяющее эти особенности и несущее «генетический» код современной архитектуры. Таким базовым элементом является концепция «пространства-времени». Для подтверждения этого мы должны вернуться к истокам, к моменту возникновения самой «современной архитектуры».

Итак, в основе всей «современной» архитектуры лежит пространственная концепция, которую З. Гидион определяет как «пространство – время». Впервые эта концепция проявила себя в изобразительном искусстве, поэтому «невозможно понять современную архитектуру, если не осознать пути развития живописи той эпохи» (Гидион З. *Время, пространство, архитектура. – М.: Изд-во Стройиздат, 1984.*

З. Гидион пишет: «Начиная с Возрождения и кончая первым десятилетием нашего (XX – ред. авт.) века, перспектива являлась одним из самых главных элементов живописи». Однако «в XIX веке применение трехмерной перспективы уже не было сопряжено с творческим поиском в искусстве. Это обусловило её отрицание... Подобно ученому, художник осознал, что простые классические концепции пространства и объема ограничены и односторонни... Сущность пространства, как её представляют себе в настоящее время, заключается в его многомерности, безграничных возможностях его внутренних зависимостей... Чтобы понять истинную природу



П. Пикассо. Человек в соломенной шляпе с мороженым. 1938 г., 61 x 50 см, холст / масло, частная коллекция.

пространства, наблюдатель должен перемещаться мысленно в нем».

Наиболее полно, как утверждает Гидион, этот взгляд нашел свое воплощение в кубизме. «Кубисты не стремились воспроизвести внешний вид вещей с одной единственной позиции... Они пытались расширить пределы оптического видения». И очень важно. «Кубизм уничтожил перспективу эпохи Возрождения. Кубисты рассматривают предметы как бы относительно, т.е. с нескольких точек зрения, из которых ни одна не имеет преимущественного значения... сверху и снизу, внутри и снаружи. К трем измерениям пространства Возрождения кубизм добавил четвертое – время».

И действительно, метод, используемый кубистами, во многом базируется на психологии восприятия человеком изображения, когда человеческий глаз суммирует, «достраивает» изображаемый объект, и в этом процессе возникает подсознательное движение внутренней неустойчивости (П. Пикассо. Человек в соломенной шляпе с мороженым).

Но этот метод не является чем-то новым в истории мирового искусства. Как известно, он широко применялся в средневековом византийском, древнерусском и восточном искусстве и связан, в первую очередь, с использованием обратной перспективы.

Обратная перспектива, прежде всего, диктует особый способ передачи пространства и формы, который, в свою очередь, есть признак колебания точки схода относительно линии горизонта. Колебание точки схода является следствием перспективного отклонения, возникающего в результате зрительного охвата, применяемого по отношению ко всем предметам, находящимся в пространстве картины. А это, в свою очередь, неопровержимо свидетельствует о динамике зрительской позиции. Иными словами, в обратной перспективе любая форма передается как бы с разных позиций одновременно. «Так называемая «обратная перспектива» непосредственно связана с

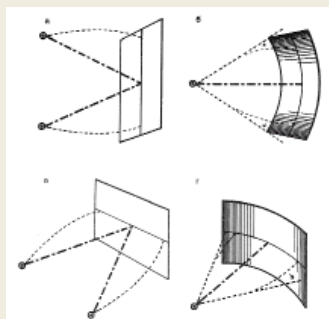

Суммирование расщепленной зрительной установки создает систему вогнутости.

Л.Ф. Жегин.

«Язык живописного произведения»

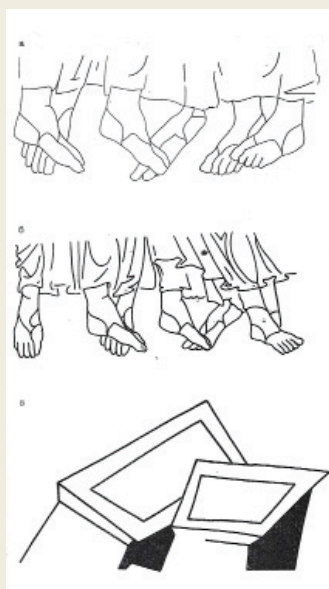

Сужение поля зрения приводит к ограниченному числу изображений.

Отсюда разрозненность объектов, ведущих к изображению предметов (людей), наезжающих друг на друга.

Л.Ф. Жегин.

«Язык живописного произведения»

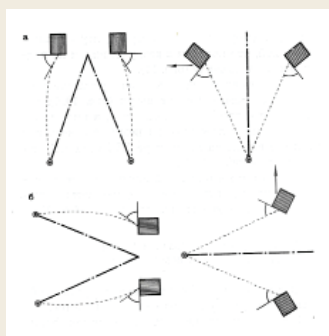

Суммирование установки вызывает сдвиги изображения:

а – по горизонтали;

б – по вертикали.

Л.Ф. Жегин.

«Язык живописного произведения»

динамикой зрительной позиции: форма обратной перспективы есть результат суммирования зрительного впечатления при множественности точек зрения, вызванной динамикой зрительной позиции». (Жегин Л.Ф. *Язык живописного произведения*. М.: Изд-во Искусство, 1970).

Налицо, казалось бы, идентичность творческих методов, применяемых в кубизме и средневековом искусстве. Но так ли это на самом деле?

Всесторонний анализ закономерностей передачи формы и пространства при применении обратной перспективы в иконописи, приведен в книге Л.Ф. Жегина «Язык живописного произведения». Нас интересуют только некоторые ее выводы.

Вогнутость формы. При применении обратной перспективы в передаче формы любого объекта происходит «зрительное выпрямление луча. При этом множественная точка зрения приводится к точке зрения единой и неподвижной. Этим самым динамика нашей собственной позиции переносится на предмет, форма становится динамической – выгибается». Одновременно в центре выгиба могут возникать разрывы формы в виде переломов дуги, полукруглых сдвижек в центре

лба иконных ликов и даже – надломы и «выхваты» в стенах и крышах домов и иконных горок.

Утеснение изображения. В системе обратной перспективы у каждого предмета есть своя точка схода, а, следовательно – один зритель.

Уравнивание изображений. Когда различные объекты уравниваются в своих размерах, что «также объясняется множественностью зрительной позиции и связанной с ней разобщенностью изображения в системе обратной перспективы».

Доминирующая точка. Наряду с наличием множественности точек схода есть единая точка, которая относится ко всему изображению. Она объединяет все остальные точки в единую композицию.

Время. «Как всякая динамика, динамика зрительной позиции осуществляется во времени: объединяются два момента – предшествующий и последующий. Две временные точки живописного произведения суммируются, воспринимаются одновременно, иначе говоря, появляется «временной сдвиг». Вот сюжет казни Иоанна Предтечи. На иконе показано два момента: мгновение перед казнью (взмах меча) и мгновение после казни



Усекновение головы Иоанна Предтечи. Фрагмент иконы XV века, Л.Ф. Жегин. «Язык живописного произведения»

(голова на блюде). Суммируются два момента – до и после действия. Возникает временной период, относящийся к передаваемому сюжету.

«Временной сдвиг» или временной охват описывает действие, происходящее в определенный период времени. Причем развитие европейского искусства от средневековой иконописи к современной живописи сопровождалось сокращением временного охвата передаваемого сюжета. «Процесс сокращения временного охвата продолжает развиваться вплоть до XIX века. В XIX веке две временные точки, его ограничивающие, начинают сближаться все теснее и теснее и, наконец, сливаются в один «импрессионистический» момент, чему соответствует единая, неподвижная точка зрения прямой или нормальной перспективы». (Жегин Л.Ф. *Язык живописного произведения. М.: Изд-во Искусство, 1970*).

А что кубизм? «Впервые в истории изобразительного искусства формы не заимствуются у природы, а изобретаются художником. Пространство кубизма является целиком вымышленным... Кубисты показывают нам не предметы, а их пластические формулы» (Нейфах Л.С. *Невидимые линии, СПб. М.: Изд-во Политехнического университета, 2009*). (илл. Ж. Брак. Столик).

И там же у Нейфаха. «Из эстетической установки кубизма следует его формальный метод.

а) Перетекания формы в про-



Встреча Иоакима и Анны. Фрагмент миниатюры из «Гомилий Иакова Кокиновафского» XVII век. Книжная роспись, Национальная библиотека Франции. Надломы и разрывы – Клинообразный выхват в крыше здания.

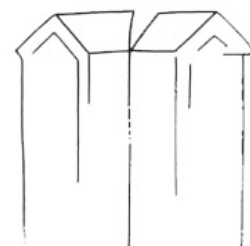

странство. В акте восприятия форма и пространство едины. Элементы образуют слитную плоско-пространственную массу.

б) Отказ от единого композиционного центра, совмещение многих точек зрения. Композиция строится абстрактно-геометрически и плоско.

в) Предмет расчленяется на части. Узнаваемые из них перекомпоновываются по законам пластики и независимо от природы.

г) Подчеркивается вещьность произведения включением различных натуральных фактур и шрифтов».

Приведенные выше тезисы подтверждаются высказыванием одного из ярчайших представителей и основателей кубизма П. Пикассо. «Кубизм – это... искусство первичных форм. Моя картина – это итог разрушений. Я делаю картину, потом ее разрушаю». Не случайно французский критик Жан Кассу считал сутью творчества этого художни-

ка «вечное разрушение».

При сравнении приведенных выше методов формирования пространства и времени в иконописи и кубизме сразу же бросается в глаза их глубинное различие.

Так, на миниатюре из «Гомилий Иакова Кокиновафского» (фрагмент встречи Иоакима и Анны) иконописец, используя правила обратной перспективы, манипулирует хотя и трансформированными, иногда «надломленными», но цельными объектами. Здесь показан пример клинообразного выхвата в здании, образующегося в результате суммирования зрительской позиции.

При этом пространство иконы хоть и имеет сложную сферическую форму, но обладает глубиной, в которой эти объекты располагаются.

Как правило, изображение иконы охватывает некоторый период времени. Это справедливо как в отношении икон, передающих некие сюжеты (жития, конкретные события священной истории и т.п.), так и в отношении иконописных ликов, имеющих характерные пластические сдвиги, которые ясно говорят о движении зрителя в процессе восприятия образа. Рельеф Георгиевского собора в Юрьеве-Польском наглядно демонстрирует характерные горизонтальные и вертикальные сдвиги на лицах, высеченных в камне, в виде трансформированных (изогнутых) форм.

Таким образом в иконописи, в системе обратной перспективы возникает четырехмерное «пространство – время», которое носит ярко выраженный многомерный характер.

В кубизме все происходит по-другому. Объект разрушается и превращается в «слитно-пространственную массу». При этом он трактуется как простая сумма нескольких проекций, наложенных друг на друга наподобие коллажа. В результате мы не получаем новое качество, подобное суммированному изображению иконы. Вместо этого пространство и форма аннигилируют, и те три измерения, к которым, по мнению З. Гидиона, должно прибавляться четвертое, реально перестают существовать. Перед нами возникает странное явление: как бы четвертое измерение – время – в «чистом виде», т.е. вне трехмерного пространства, как будто во Вселенной все природные объекты перестали существовать, а само время превратилось в одномерную, довлеющую себе форму... Перед нами – классическая картина разложения материи. Был ли такой подход принципиально новым словом в истории мирового искусства? Нет, не был. Наиболее чуткие русские мыслители и художники отмечали, что Пикассо – это не начало нового, а завершение старой, энтропической линии. Н.А. Бердяев: «Пикассо – не новое творчество. Он – конец старого». Н.Н. Пунин: «Пикассо не может быть понят как день новой эры». (Ковтун Е. *Очевидец незримого // Project. 1987. 176*). И еще. «Будучи самым современным и высоко типичным художником XX века, Пикассо в то же время с невиданной интенсивностью переживал историю искусства и делал её неотъемлемым достоянием. Век как будто доверил именно ему произвести смотр мирово-

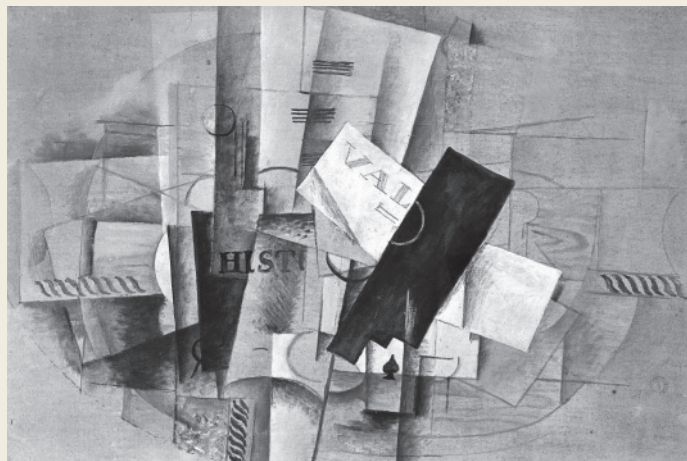

Ж. Брак. Столик. 1913 г., 65 x 92 см, холст / масло / уголь. Художественный музей в Базеле, Швейцария



Фрагмент рельефа Георгиевского собора в Юрьеве-Польском. XIII век. Владимиро-Суздальская архитектурная школа. Резьба по камню.

го художественного наследия, испытать его жизнеспособность в современных условиях». (Прокофьев В.Н. *Об искусстве и искусствоведении*. М.: Изд-во Советский художник, 1985). Таким образом, в живописи принцип «одновременности», декларируемый в новой пространственной концепции кубизма, не стал прорывом к новым «смыслам». Призывая, по сути, к возврату к уже подзабытой четырехмерной модели построения пространства на плоскости – обратной перспективе, – кубизм привел к разрушению, «трехмерной» пространственной системы, связанной с традиционной, прямой перспективой. Результатом этого стало появление такого художественного феномена как «одномерное» пространство-форма, фиксирующее бесконечно малое, мимолетное мгновение окончания жизни этого вечно менявшегося до сих пор мира...

Возвращаясь к пространственной концепции «современной» архитектуры, опираясь на вышеприведенный анализ, мы можем с высокой долей уверенности предположить, что выявленные особенности пространства-времени или пространства-формы, присущие кубизму, могут быть выявлены и в особенностях построения архитектурного пространства «современной» архитектуры.

Особый интерес для нас здесь может представлять интерпретация «одномерного» пространства-формы при его переходе из плоскости живописного полотна (кубизм) в реальное трехмерное пространство архитектурной формы. Но это предмет отдельного рассмотрения.

Статья вышла в издании «Академический вестник УралНИИпроект РААСН». №3 (58) 2023 г.



Life on Roofs

**ПУСТЬ НОВЫЙ 2024 ГОД БУДЕТ
ПЛОДОТВОРНЫМ, СВЕТЛЫМ И РАДОСТНЫМ!**

Желаем вам новых интересных проектов,
верных решений и успехов во всех начинаниях!

Сергей Яшенков
Консультант по системам
эксплуатируемых кровель
и кровельного озеленения.

+7 921 399 28 35

ZinCoSPb@gmail.com | yashe@rudrein.com
www.zinco.ru | https://rudrein.ru

КАК ГРУШИ С АРХИТЕКТОНА ОКАЗАЛИСЬ В ЗЕЛЕНОГОРСКЕ



Владимир Реппо,
архитектор

После завершения строительства нового корпуса в Зеленогорске руководство нашего союза стало рассматривать различные варианты «оживления» деятельности Дома творчества. На одном из обсуждений я предложил совмещать выездные праздничные мероприятия и заседания правления с «субботниками» по озеленению территории центральной входной зоны, которая в то время выглядела уныло и зарастала борщевиком. Идея тогда была поддержана не только правлением нашего Союза архитекторов, но и коллегией недавно созданной Гильдии архитекторов и инженеров Петербурга.

Начиная с 2012 года по 2019 год члены Союза архитекторов и организаций ГАИП с энтузиазмом участвовали в «озеленительных» мероприятиях, проходивших ежегодно в начале лета. Было посажено более 70 различных деревьев и кустарников. Туи различных пород, пихты, голубые ели, лиственницы, кусты сирени, декоративные клены, рододендроны, можжевельники,

цветущие кустарники и пионы успешно прижились и начинают формировать уютное зеленое пространство. Однако из-за пандемии эта традиция на несколько лет была прервана. Неожиданный подарок от спонсоров фестиваля «АРХИТЕКТОН ММХХIII» - 12 грушевых деревьев - дал новый импульс «зеленой» теме. Деревья были доставлены в Зеленогорск, сложены и

присыпаны землей, оставалось только найти подходящее место для их посадки. Создание достаточно масштабного «фруктового сада» на территории Дома творчества никогда не планировалось. Разместить 12 груш, расстояние между которыми должно быть около 5 метров, на открытом солнечном пространстве и вдали от хвойных деревьев оказалось непростой

Рассмотренные варианты

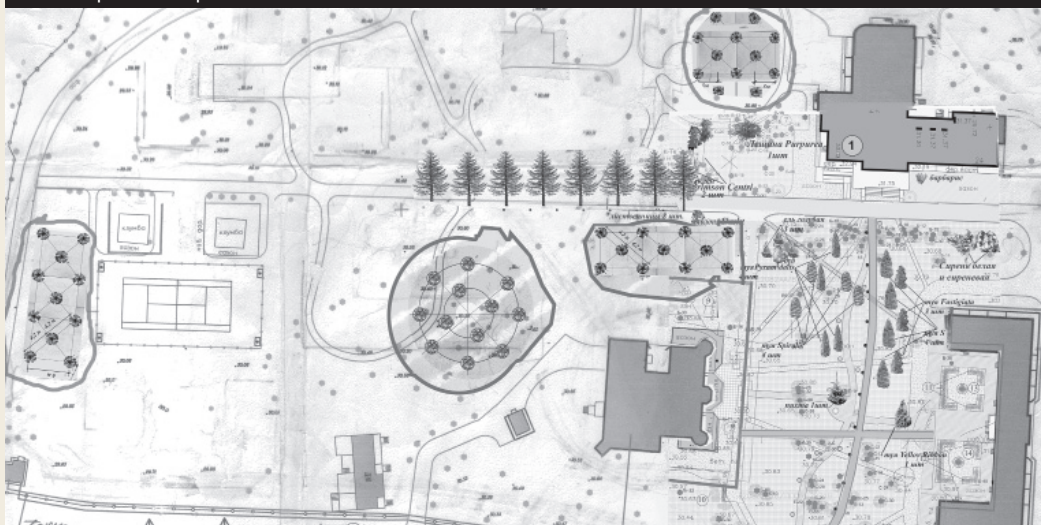

Принятый вариант



Май 2012 года



Август 2023 года



задачей. Дополнительные проблемы возникли из-за отсутствия съемки с существующими подземными сетями и конкретных планов по предполагаемому развитию территории. Пришлось неоднократно приезжать в Зеленогорск в поисках возможного участка. Было предложено несколько подходящих для грушевых деревьев мест, но только в конце октября удалось найти компромиссный вариант к западу от корпуса столовой.

Правда, грунты на участке казались глинистыми вперемежку со строительным мусором, пришлось выкапывать глубокие посадочные ямы, заполнять их песком, керамзитом и растительным грунтом для фруктовых деревьев.

При таком объеме подготовительных работ организовать выездное заседание правления было сложно. Поэтому предполагалось оставить два-три дерева около готовых лунок для официальной церемонии «торжественной» посадки 10 ноября. Однако правление перенесли на 17 ноября, но на эту дату были спрогнозированы заморозки и снег. Так что все груши были срочно посажены 11 ноября силами маленькой инициативной группы.

Есть надежда, что все фруктовые деревья благополучно приживутся, так как саженцы были привезены с большими комьями земли на корневой системе.

Есть предложение организовать торжественное выездное мероприятие Санкт-Петербургского союза архитекторов в следующем году во время цветения нашего нового сада.

Фото автора

Мансардные окна

FAKRO – это международная компания с более чем 30-летним опытом. Известная во всем мире торговая марка FAKRO в России представлена не только в Москве и Санкт-Петербурге, но и более чем в 100 крупных городах. В 12 из них работают представители компании, в 15 городах функционируют склады, в Вологде открыт деревообрабатывающий комбинат и налажено производство чердачных лестниц.



Гидроизоляционные и пароизоляционные материалы

Компания FAKRO представляет широкий ассортимент гидро- и пароизоляционных материалов, предназначенных для обустройства мансарды. Гидро- и пароизоляционные пленки FAKRO служат для защиты подкровельных и стеновых конструкций, а также обеспечивают дополнительную теплоизоляцию.



FAKRO[®]

Решения для плоских крыш

Высокие теплоизоляционные параметры, большая площадь естественного освещения, проветривание помещения, простота обслуживания, возможность как ручного, так и автоматического управления - все это позволяет обеспечить максимальный комфорт пребывания в подкровельном помещении.



*Добра и света
в Новом году!*



www.fakrorus.ru
8 (800) 250-37-41

С новым годом!

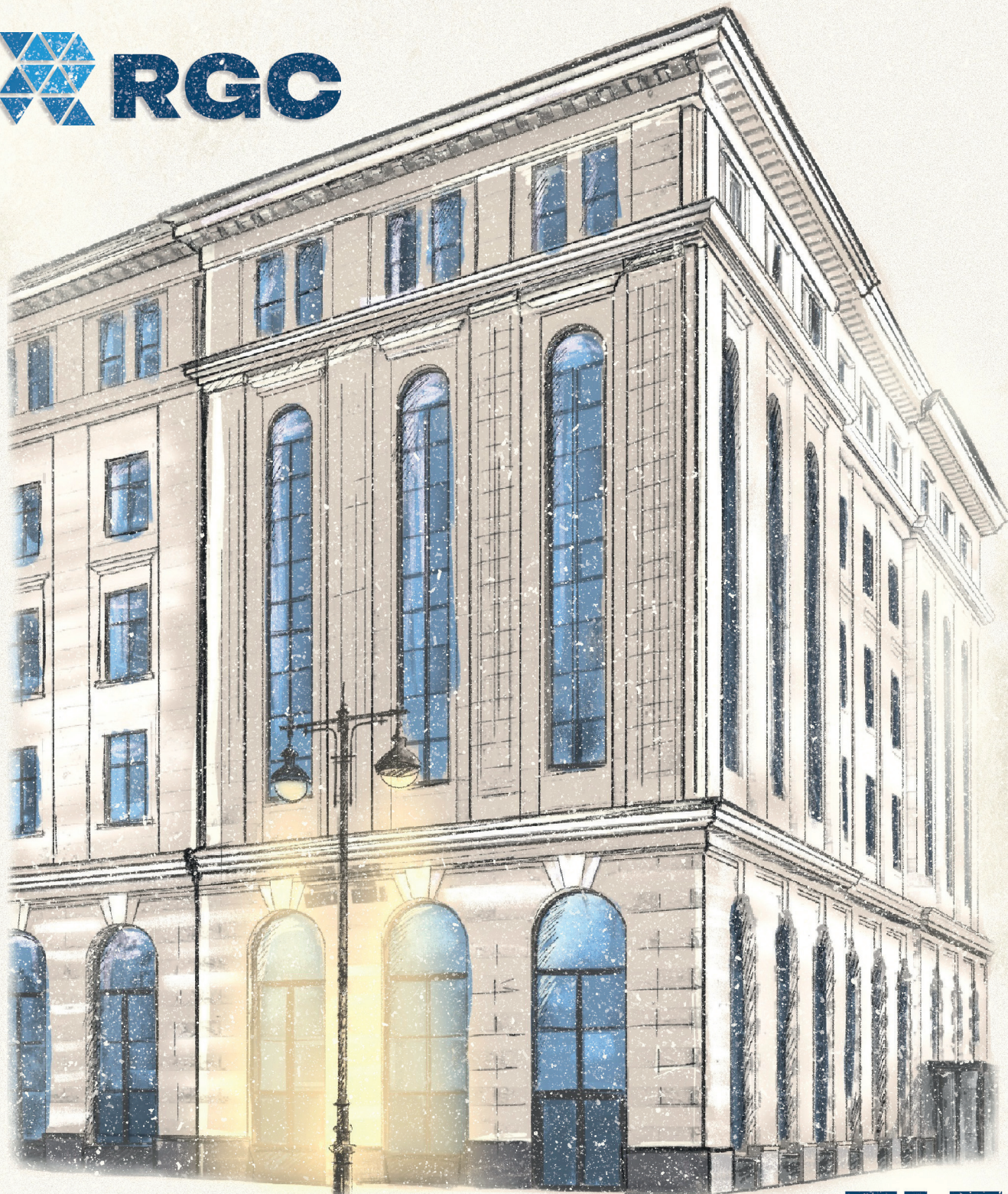

Пусть ваши творческие замыслы и профессионализм воплощаются в каждом проекте, даря городу и его жителям комфорт, эстетику и функциональность. Пусть год будет полон новых идей и успешных проектов!



Ваши партнеры в производстве светопрозрачных конструкций, команда RGC.

Уважаемые партнеры!

С НОВЫМ ГОДОМ!

Желаем Вам новых интересных проектов,
новых совместных достижений и успехов!

Здоровья и благополучия
Вам и Вашим близким!

www.sarosco.com



СЧАСТЛИВОГО
Нового 2024 ГОДА!

САРОС
лучшие световые решения